



הזמנה להגשת הצעות במכרז

מסמך ב'

לכבוד

הנדון: השתתפות במכרז מס' - 101/2026

" עבודות פיתוח כפר מר"

1. כללי
הנדך מוזמן להגיש בזה הצעת מחיר לביצוע מכרז זה עפ"י המפורט בכל מסמכי המכרז.
2. השתתפות במכרז
הנדך משתתף במכרז לביצוע עבודה הנ"ל המתוארת/ים בפרוטרוט במסמכי המכרז כדלהלן, שיש להגישם בשני העתקים.
3. מסמכי המכרז

לא מצורף	מסמך א' - מודעת הפרסום
מצורף	מסמך ב' - הזמנת להגשת הצעות
מצורף	מסמך ג' - הצעת הקבלן
לא מצורף	מסמך ד' - החוזה הממשלתי לביצוע מבנים מדף 3210 נוסח חדש על כל תיקוניו בהוצאתו האחרונה
	מסמך ה' - המפרט הכללי לעבודות הפיתוח על כל פרקיו הרלבנטיים שבהוצאות בינמשרדית מיוחדת בהשתתפות משרד הבטחון ומשרד הבינוי והשיכון (האוגדן הכחול), וכן אופני מדידה ותכולת המחירים המצורפים לפרקיו השונים של המפרט הכללי הנ"ל ובהוצאה האחרונה שלהם בעת פרסום המכרז
מצורף	מסמך ו' - מפרט ותכניות
מצורף	מסמך ז' - מפרט מיוחד לביצוע העבודה
מצורף	מסמך ח' - תנאים כלליים מיוחדים
מצורף	מסמך ט' - הסכם
מצורף	מסמך י' - נוסח ערבות בנקאית
מצורף	מסמך י"א - כתב הכמויות
לא מצורף	מסמך י"ב - התקנים הישראליים הרלבנטיים

חתימה וחותמת הקבלן



מסמך י"ג - נוהל כניסת פועלים ערביי יו"ש לעבודה בשטח המועצה	מצורף
מסמך י"ד - נספח ביטוח עבודות קבלניות	מצורף
מסמך טו - הוראות בטיחות בעבודה ובתעבורה	מצורף
מסמך ט"ז - הנחיות לעבודה באתר ארכיאולוגי	מצורף
מסמך יז - קבלה על תשלום למכרז	לא מצורף

כל המסמכים הרשומים הם של הרשות. הם נמסרים למציע לשם הכנת הצעה והגשתה, ועליו להחזירם לרשות המקומית עד לתאריך הנזכר בסעיף 4 (ו) ובין אם יגיש הצעה ובין אם לא יגיש. אין המציע רשאי להעתיקם או להשתמש בהם לשום מטרה אחרת.

הפרטים

.4

- (א) מחיר המכרז **1,500** ש"ח (לא יוחזרו למציע).
- (ב) סכום הערבות/צ'ק בנקאי להשתתפות במכרז הוא **50,000** ₪. על הערבות להיות בתוקף עד ליום **27/06/26** החכ"ל תהיה רשאית להציג את הערבות לפרעון במקרה שהזוכה לא יחתום על ההסכם המצ"ב מכל סיבה שהיא, תוך עשרה ימים מיום שהוכרז כזוכה במכרז או לא ימציא את ערבות הביצוע תוך 14 יום מיום שהוכרז כזוכה במכרז. הערבות הבנקאית לפי הנוסח שבתוספת להזמנה זו. המחאות פרטיות, שטרות או ערבות של חברת ביטוח, לא יתקבלו כערבות. עפ"י דרישת הרשות, יחוייב המציע להאריך את תוקף הערבות שניתנה. אי-מילוי תנאי זה ישחרר את הרשות מלדון בהצעה.
- (ג) מועד משוער לתחילת העבודה
- (ד) מועד סיום העבודה 4 חודשים מתאריך שיקבע בצו התחלת העבודה.
- (ה) סיור הקבלנים ייערך ביום שני, בתאריך 13/04/26 בשעה 11:00 - מקום מפגש: מחלקת הנדסה, משרדי המועצה המקומית בית אל - סיור הקבלנים הינו חובה ומהווה תנאי סף להשתתפות במכרז.
- (ו) המועד האחרון להגשת ההצעות הוא בתאריך 27/04/26 בשעה 12:00 כמפורט בסעיף 7. הצעה שתוגש לאחר מועד זה, מכל סיבה שהיא, תיפסל.
- (ז) התקופה בה תיחשב ההצעה כעומדת בתוקפה היא 90 יום מהמועד האחרון להגשת ההצעות.
- (ח) לקבלת פרטים הקשורים לפרויקטים הנ"ל, להבהרות ושאלות יש לפנות עד ליום 16/04/26 בשעה 12:00 בכתב בלבד ל נדב פחימה במייל – handasa2@bet-el.muni.il. תשובות והבהרות ימסרו לכל רוכשי מסמכי המכרז.

חתימה וחותמת הקבלן _____



5. הגשת ההצעה

- (א) יש להגיש הנחה לאומדן המצורף, עם זאת מובהר כי הרשות רשאית להמיר את החוזה לפאוסל.
- (ב) יש להגיש את כל מסמכי המכרז בשני העתקים כאשר העתק אחד לא כרוך.
- (ג) רוצה המציע לתת הנחות בהצעות המחירים, יציין בכתב – על גבי ההצעה – את גובה ושיעור ההנחה המוצעת. ההנחה תחול גם על תוספות בסעיפי החוזה (הן בכמויות והן במחירים). אם לא נקב המציע מחיר יחידה ליד פריט מסויים, יהיה חייב לבצע פריט זה ללא תשלום כלשהו.
- (ד) שני העתקים של כתב הכמויות ייחתמו ע"י המציע במקום המתאים ויסומנו בראשי תיבות בכל דף.
- (ה) שני העתקים חייבים להיות זהים. במקרה של אי-התאמה במחירי היחידה הרשומים באחד העותקים לעומת העותק השני, יתוקן מחיר היחידה לפי העותק שבו מופיע מחיר יחידה נמוך יותר. במקרה של אי-התאמה בין סה"כ הרשום ליד הפריט לבין הסכום שנתקבל מהכפלת הכמות של אותו פריט במחיר היחידה שלו, יתוקן הסה"כ של הפריט לפי הסכום שנתקבל מהמכפלה. מחיר היחידה נשאר קבוע ועומד.
- (ו) ההצעה תכלול את המסמכים הבאים, כשהם חתומים כאמור:
- (1) טופס השתתפות במכרז זה.
 - (2) הצעה לביצוע עבודה.
 - (3) כתב הכמויות ממולא כהלכה (2 העתקים לא כרוכים).
 - (4) המפרט, החוזה והתנאים הכלליים והמיוחדים, התכנויות וטבלה לשלבי **התקדמות העבודה.**
 - (5) לוי"ז **לביצוע העבודה**, אשר אינו מאוחר מהמועד **לסיום העבודה**, הן בתנאי המכרז והן בתנאי החוזה.
 - (6) רשימת הציוד **לביצוע העבודה**, הכוללת פירוט הציוד הנמצא ברשות המציע והציוד שבדעתו להזמין, לחכור וכד'.
 - (7) ערבות להשתתפות במכרז, כאמור בסעיף 4 (ב).
 - (8) נוסח החוזה חתום ע"י המציע.
 - (9) כלל המסמכים שנדרשים להגשה על פי מסמכי המכרז.
- (9) במקרה של ביצוע עבודה, על מגיש ההצעה להיות רשום עפ"י חוק רישום הקבלנים לעבודות הנדסה בנאיות, התשכ"ט – 1969, ומסווג לביצוע עבודות פיתוח ג' 200 - לפחות,

חתימה וחותמת הקבלן _____



כך שיאפשרו לו לבצע את העבודה לפי החוק האמור. על מגיש ההצעה להמציא לחכ"ל אישור על כך עם הגשת הצעתו, כאשר האישור הוא בר-תוקף לשנת 2026

תנאי זה הינו תנאי סף במכרז.

- (10) אישור מרשויות המס או רואה חשבון עפ"י חוק עסקאות וגופים ציבוריים וניהול ספרים כדין.
- (11) אישור עוסק מורשה לצורכי מע"מ.
- (12) אישור על ניכוי מס במקור.
- (13) מכתבי המלצה מגופים ציבוריים על פיהם המציע ביצע עבודות דומות ובהיקף דומה בשלוש השנים האחרונות, ההמלצות תכלולנה אישור בדבר טיב העבודה ועמידה בלוח הזמנים. **תנאי זה הינו תנאי סף במכרז.**

- ז) כל שינוי שיעשה ע"י המציע במפרט הטכני, בכתב הכמויות, בתכניות, בטופס ההצעה או בתנאי החוזה, או כל הסתייגות לגביהם ע"י תוספת בגוף המסמכים או במסמך נפרד, עלול לגרום לפסילת ההצעה. במקרה שלא יצויין מחיר בסעיף כלשהו מסעיפי כתב הכמויות/הצעת המחירים, ינהגו בו כאמור בסעיף 5 ב', או לחילופין יפסלו את ההצעה.
- ח) הסכום שהמציע יפרט בהצעתו **לביצוע העבודה** – לא יכלול מע"מ.
- ט) על טופס ההצעה רשאי לחתום רק **הקבלן** המגיש את ההצעה. כאשר מדובר בחברה, רשאי לחתום מי שהוסמך לחתום בשם החברה לפי תקנון החברה ובתוספת חותמת החברה.

6. פרטים נוספים

- א) בשעת הדין בהצעה של המציע **לביצוע העבודה**, רשאית הרשות להתחשב ביכולת הכספית של המציע ובכשרו **לביצוע העבודה**, כפי שהדבר נבחן בעבודותיו הקודמות וכן בוותקו ובניסיונו בעבודות כאלה ובעבודות דומות שבוצעו על ידו.
- ב) אופן ניקוד ההצעות: המזמינה תבדוק עמידה בתנאי הסף של המציעים השונים. רק מציעים שעמדו בתנאי הסף הצעתם תנוקד בהתאם לפירוט הבא:
- 70 נק' – מחיר (ההצעה הזולה ביותר תקבל את מלוא הנקודות ויתר ההצעות יקבלו ניקוד באופן יחסי להצעה זו).
- 30 נק' – איכות (איכות ההצעה תבחן בהתאם לבחינת ההמלצות שיימסרו על ידי המציע ובהתאם להתרשמות מהדברים שהממליצים ימסרו בשיחות בע"פ שנציגי המועצה יקימו אתם) המזמינה תהא רשאית לקחת בחשבון שיקוליה בבחינת ההצעות את אמינותו, ניסיונו וכשרו של המציע לבצע את החוזה המוצע ואת ניסיונה של המזמינה עם המציע בעבר.
- ג) אין הרשות מתחייבת לקבל את ההצעה הזולה ביותר או כל הצעה שהיא.
- ד) בידי הרשות לקבל את ההצעה כולה או בחלקה. כן רשאית הרשות לחלק את **העבודה** נשוא המכרז בין מספר מציעים.

חתימה וחותמת הקבלן _____



(ה) אין לראות באישור ההצעה ע"י וועדת המכרזים של הרשות/או למתן הודעה למציע בדבר זכייתו במכרז משום כריתת חוזה לביצוע העבודה נשוא המכרז, וההתקשרות בין הצדדים תיכנס לתוקפה רק לאחר חתימת החוזה.

(ו) הרשות רשאית לבצע את העבודה בשלמותה ו/או בחלקה ו/או להגדיל ו/או להקטין את הכמויות.

(ח) הרשות תהיה רשאית לדחות הצעות של קבלנים שעומים הייתה בקשר חוזי לביצוע, ואשר לדעת הרשות לא עמדו בתנאי ההסכם שנכרת עמם.

(ט) החכ"ל רשאית בכל עת, קודם למועד האחרון להגשת ההצעות, להכניס שינויים ו/או תיקונים במסמכי המכרז, בין מיוזמתה ובין בתשובה לשאלות המציעים. השינויים והתיקונים כאמור, יובאו בכתב לידיעתם של כלל רוכשי מסמכי המכרז בדואר רשום או בפקסמיליה עפ"י הכתובת והפרטים שנמסרו ע"י רוכשי מסמכי המכרז, ויהו חלק בלתי נפרד מתנאי הסכם זה.

(י) (1) החכ"ל שומרת לעצמה את הזכות לבטל את המכרז ו/או לחתום על החוזה ו/או לא לבצעו מכל סיבה שהיא, בהתאם לשיקול דעתה המלא והסופי ובכלל זה באם הגופים החיצוניים המממנים את הפרוייקט לא יאשרו מימון הפרוייקט כולו או מקצתו או חלקו.

(2) אם תחליט החכ"ל כאמור שלא לבצע את העבודות ו/או לא לחתום על החוזה ו/או לא לבצעו, לא תהיה למשתתפים במכרז כל תביעה ו/או דרישה ו/או טענה מכל סוג שהוא, למעט הוצאות בגין רכישת טפסי המכרז שתוחזר לזוכה במכרז.

(יא) כל סטייה מההוראות המופיעות בהזמנה האמורה, עלולה לפסול את ההצעה.

7. מסירת ההצעות

(א) על המציע להכניס את הערבות למעטפה נפרדת, ולהכניס את כל מסמכי המכרז הנזכרים בסעיף 5 ה', כולל המעטפה הכוללת את הערבות – למעטפה הנושאת את כתובת המחלקה למכרזים של הרשות.

(ב) את ההצעות (בשני העתקים לא כרוכים) יש למסור במעטפה סגורה בתיבת המכרזים במשרדי החברה הכלכלית טלפון 02-9700506

בכבוד רב,

החברה הכלכלית
לבית אל

חתימה וחותמת הקבלן _____

מסמך ג'**הצעת הקבלן****מכרז מס' 101/2026**

1. מחירי הצעתנו הנ"ל כוללים את כל הנדרש לביצוע מושלם של כל העבודות וההתחייבויות שעלינו לבצע ע"פ כל מסמכי המכרז.
2. סכום ההצעה אינו כולל מע"מ.
3. ידוע לנו כי הסכום ישולם בערכו הנומינלי ללא כל תוספת הצמדה או ריבית מסוג כלשהו.
4. הצעתנו מוגשת על ידי מתן הנחה.
5. האומדן לביצוע העבודות הנ"ל הינו (לא כולל מע"מ)

(א) הנחה

(ב) סכום ההנחה

(ג) סה"כ הצעתנו לאחר הנחה

(ד) סה"כ ההצעה במילים _____

שם המציע:

טלפון:

פקס:

כתובת:

תאריך:

חותמת וחתימה:

חתימה וחותמת הקבלן _____





- (ג) סכום הערבות/צ'ק בנקאי לקיום ההצעה הוא 50,000 הערבות בתוקף עד ליום 27/06/26.
- (ד) משך זמן ביצוע העבודה הוא 4 חודשים מיום תחילת העבודה.
- (ה) העבודות/מתן השירותים בעלי אופי דומה לעבודה במכרז זה, אשר אנו מבצעים או ביצענו בעבר הם:

על הקבלן למלא לפחות שלוש עבודות.

תאריך סיום	תאריך התחלה	מזמין העבודה	מיקום	היקף בש"ח	תיאור

- (ו) מצ"ב אישור על סיווג מתאים בפנקס קבלנים, כדרישת סעיף 5 ה (9) להזמנה להגשת הצעות.
2. אנו הח"מ, קראנו בעיון את טופס ההזמנה להשתתפות במכרז, טופס החוזה, התנאים הכלליים והמיוחדים המצורפים אליו, המפרט וכתב הכמויות, ועיינו בתכניות הנוגעות למכרז הנ"ל וכן במסמכים הנ"ל וכן במסמכים האחרים אשר צורפו לכתב ההזמנה להשתתפות במכרז המצ"ב והעתידים כולם יחד להוות את החוזה **לביצוע העבודות האמורות**.
3. מבלי לגרוע מהאמור בסעיפים דלהלן, ידוע לנו, כי אין לראות באישור הצעתנו ע"י ועדת המכרזים של הרשות ו/או באישור ראש הרשות ו/או במתן הודעה, כי זכינו במכרז משום כריתת חוזה בינינו לבין הרשות, וכי ההתקשרות בינינו תיכנס לתוקפה רק לאחר חתימה על החוזה.
4. הננו מצהירים בזה, כי הבנו את כל מסמכי המכרז על פרטיהם, וכי **מקום העבודה**, טיב הקרקע ותנאי הגישה אליו וכן כל הגורמים האחרים המשפיעים על **הוצאות העבודה**, מוכרים לנו וכי בהתאם לכך ביססנו את הצעתנו.
5. הננו מתחייבים להוציא לפועל את העבודות האמורות, לתת את השירותים האמורים, בסכום כולל המפורט בסעיף 1 א' ובהתאם לאמור במסמכים הנ"ל כולם ביחד, לפי המחירים שהצענו בכתב הכמויות והננו מקבלים על עצמנו לסיים את העבודות האמורות, לתת את השירותים האמורים, לשביעות רצונה הגמור של הרשות תוך התקופה הנקובה בתנאים המיוחדים של החוזה מהיום שיקבע בצו התחלת העבודה.
6. אם הצעתנו תתקבל, הננו מתחייבים תוך 15 (חמשה עשר) יום מיום הודעתכם על כך, לבוא ולחתום על החוזה, המפרט וכתב הכמויות וכל המסמכים האחרים המהווים חלק מהחוזה ולהפקיד בידי הרשות ערבות לקיום החוזה בשיעור הנקוב בתנאים המיוחדים של החוזה.
7. הצעתנו זו היא בלתי חוזרת, אינה ניתנת לביטול, שינוי או תיקון ועומדת בתוקף ומחייבת אותנו לתקופה המפורטת בסעיף 1 ב' לעיל.

חתימה וחותמת הקבלן _____



8. כבטחון לקיום הצעתנו על פרטיה ותנאיה, אנו מצרפים בזאת ערבות ערוכה לפקודתכם בסכום הנקוב בסעיף 1 ג' לעיל ומייפה כוחכם בצורה בלתי חוזרת כי במקרה ולא אקיים התחייבויותי, כולן או מקצתן שבהצעתנו זו, הרי הזכות בידכם לחלט ערבות זו ללא הודעה או התראה נוספת, ומוותר אני מראש על כל זכות להתנגד לכל צעד שתנקטו כדי לגבות ערבות זו.
- הערבות תוחזר לידינו לאחר שאנו נחתום על החוזה ונפקיד בידכם את הערבויות המפורטות בטופס החוזה.
9. המסמכים המוזכרים בסעיף 2 לעיל, העתידים להוות את החוזה לביצוע **העבודות** מהווים חלק בלתי נפרד של הצעתנו זו.
10. אנו מצהירים כי ידוע לנו כי החכ"ל שומרת על זכותה לבטל את המכרז ו/או לא לחתום על החוזה ו/או לא לבצעו מכל סיבה שהיא, בהתאם לשיקול דעתה המלא, הבלעדי והסופי, ובכלל זה באם הגופים הממנים את הפרוייקט או לא יאשרו מימון הפרוייקט או מקצתו או חלקו. במקרה והחכ"ל תמשש את זכותה זו הננו מצהירים כי לא תהיה לנו כל תביעה או דרישה או טענה מסוג כל שהוא למעט קבלת הוצאות בגין רכישת טפסי מכרז אשר תוחזרנה לזוכה במכרז בלבד.
11. ידוע לי, כי תנאי מתלה לכניסת המכרז לתוקף ולחתימת ההסכם הינו קבלת אישור החרגה לביצוע העבודות נשוא ההסכם והמכרז בהתאם להוראות צו התליית בניה (הוראת שעה) (יהודה והשומרון) (מס' 1653 - 2009).
12. מחיר הצעתנו כולל את הנדרש לביצוע מושלם של העבודות והתחייבויות שעלינו לבצע על פי מסמכי המכרז. סכום ההצעה אינו כולל מע"מ. ידוע לי הסכום ישולם בערכו הנומינלי ללא כל תוספת והצמדה מכל סוג שהוא.
13. תשלום יבוצע בהתאם למועדים הנקובים בהסכם המצורף למכרז, תנאי המכרז, ובתנאי כי הגורמים הממנים יעבירו את המימון הדרוש.

שם החותם	שם הקבלן/מציע	תאריך
חתימה וחותמת	כתובת הקבלן – טלפון – פקס	

חתימה וחותמת הקבלן



נוסח ערבות בנקאית

לכבוד
 החברה הכלכלית
 לבית אל
ד. נ. מזרח בנימין
 א. ג. נ.,

הנדון: ערבות בנקאית

עפ"י בקשת _____ (להלן – "המבקשים"), אנו ערבים בזה כלפיכם לסילוק כל סכום עד לסך של _____ ש"ח (_____) בתוספת הפרשי הצמדה למדד הנובעים מהצמדת הסך הני"ל למדד, כמפורט להלן (להלן – "הפרשי הצמדה"), וזאת בקשר עם השתתפותם במכרז מס' 101/2026 ולהבטחת מילוי תנאי המכרז. אנו מתחייבים לשלם לכם כל סכום או סכומים עד לסך הני"ל בתוספת הפרשי הצמדה מיד עם דרישתכם הראשונה בכתב שתגיע אלינו, מבלי להטיל עליכם, לבסס או לנמק את דרישתכם בתהליך כלשהו או באופן כלשהו, או לדרוש את הסכום תחילה מאת המבקשים בתביעה משפטית או בכל דרך אחרת, ומבלי לטעון כלפיכם טענת הגנה כלשהי שיכולה לעמוד למבקשים בקשר לחיוב כלשהו כלפיכם. אתם תהיו רשאים לדרוש מאתנו את תשלומי של הסכום הני"ל בפעם אחת או במספר דרישות, כל אחת מהן מתייחסת לחלק מהסכום הני"ל בלבד, בתנאי שסך דרישותיכם לא יעלה על הסך הכולל הני"ל.

"מדד" – משמעו מדד המחירים לצרכן (כללי), המתפרסם ע"י הלשכה המרכזית לסטטיסטיקה ולמחקר כלכלי.

אם יתברר מתוך המדד שפורסם לאחרונה לפני כל תשלום בפועל, עפ"י ערבות זו (להלן – "המדד החדש"), כי המדד החדש עלה לעומת המדד בגין חודש _____, שפורסם ביום _____, היינו, _____ נקודות (להלן – "המדד היסודי"), יהיו הקרן והפרשי ההצמדה סכום השווה להכפלת המדד החדש בסכום הקרן המצויין בדרישותיכם הני"ל מחולק במדד היסודי.

ערבות זו הינה בלתי חוזרת ובלתי תלויה ולא ניתנת לביטול.
 ערבות זו תישאר בתוקפה עד _____ ועד בכלל.
 דרישה שתגיע אלינו אחרי _____, לא תענה.
 לאחר יום _____, ערבות זו בטלה ומבוטלת.
 ערבות זו אינה ניתנת להעברה ולהסבה בכל צורה שהיא.

תאריך: _____ בנק: _____

חתימה וחותמת הקבלן _____



מסמך י"ג

נוהל הכנסת פועלים ערביי יו"ש לשטח המועצה

מטרה: הסדרת תהליכי העבודה והשהייה של פועלים באתרי בנייה ושיפוץ, תוך שמירה על ביטחון הציבור.

העסקת פועלים ערביי יו"ש במועצה מקומית בית אל העבודה ביישוב בית אל כפופה להנחיות הביטחון המחמירות של הצבא.

1. אישורי כניסה והיתרים: כל פועל מחויב בהיתר עבודה תקף וייעודי לישוב בית אל. רשימת העובדים וצילומי התעודות יועברו מראש לקב"ט המועצה לבחינה אל מול גורמי המודיעין. כניסת עובד מותנית באישורו בלבד.
2. אבטחה ושמירה באתר:
 - בכל אתר שבו שוהים פועלים, יוצבו מינימום 2 שומרים חמושים.
 - על כל 5 פועלים נוספים (מעל ה-5 הראשונים), יתווסף שומר חמוש אחד (יחס של 5:1).
 - באתר ימוקמו לפחות 2 עמדות שמירה לפי מיקומים שינתנו מהצבא.
 - כניסת הפועלים לבית אל תהיה בשעות קבועות בהסעה אחת (לא תאושר כניסה בנגלות) ובליווי חמוש מהשער.
3. גידור ותיחום האתר- האתר יגודר בגדר אטומה+ תלתלית (גדר תייל מסולסל) בגובה של 2 מטרים לפחות, למניעת קשר עין ויציאה לא מבוקרת מהמתחם.
4. גורמי הצבא וקב"ט המועצה רשאים להעלות דרישות אבטחה נוספות (כגון מצלמות / מכשירי קשר / מיגונית) לפי שיקול דעתם המבצעי ובכל עת. הקבלן מחויב ליישם דרישות אלו לאלתר.

אני החתום מטה _____ קראתי את המסמך ומתחייב בזה לעמוד בכל התנאים המפורטים בו על חשבוני.

ידוע לי שאי עמידה באחד מסעיפי נוהל זה תוביל להפסקה מיידית של העבודות ולהוצאת העובדים מהאתר ויכולה אף לגרום להפסקת החוזה לאלתר.

חתימת הקבלן

תאריך

חתימה וחותמת הקבלן



מסמך י"ד

נספח ביטוח עבודות קבלניות

לעניין הגדרות נספח ביטוח זה:

"המבוטח" -

"מבקש האישור" – מועצה מקומית בית אל ו/או תאגידים ו/או חברות עירוניים ו/או גופי סמך רשתיים ו/או עמותות בשליטתם ו/או מנהליהם ו/או עובדיהם
 "העבודות" - עבודות פיתוח כפר מר

1. מבלי לגרוע מאחריות המבוטח על פי הסכם זה או על פי כל דין, על המבוטח לערוך ולקיים, על חשבון המבוטח, אצל חברת ביטוח מורשית כדין בישראל, החל מיום מתן האישור לביצוע העבודות ועד למסירה הסופית של העבודות ויציאת המבוטח ו/או מי מטעם המבוטח מאתר העבודות, ובקשר עם ביטוחים שהינם על בסיס מועד הגשת התביעה, למשך תקופה נוספת של 7 שנים לאחר מסירת העבודות, ביטוחים הולמים, ככל שנהוגים בתחום פעילות המבוטח (לפי העניין: ביטוח אש מורחב, ביטוח אבדן תוצאתי, ביטוח חבות מעבידים, ביטוח אחריות כלפי צד שלישי, ביטוח אחריות מקצועית, ביטוח חבות מוצר, ביטוח עבודות קבלניות, ביטוחי כלי רכב), בגבולות אחריות סבירים בהתאם לאופי והיקף הסכם זה, ומבלי לגרוע מכלליות האמור, לכל הפחות את הביטוחים המפורטים בנספח המצ"ב להסכם זה והמהווים חלק בלתי נפרד הימנו (בהתאמה להלן: "ביטוחי המבוטח" ו-"אישורי ביטוחי המבוטח").

כן מוסכם כי על המבוטח מוטלת החובה לערוך את כל שינוי בביטוחי המבוטח, שיידרש על ידי הגורם המממן (אם קיים), ובלבד שאינו פוחת מהדרישות המפורטות בנספח ביטוח זה.

2. ביטוחי המבוטח יכללו הוראות לפיהם:

2.1. **ביטוח עבודות קבלניות** - שם המבוטח יכלול, בין היתר, כל גורם או בעל זכויות שלמבקש האישור קיימת התחייבות כלפיו בכתב להיכלל בשם המבוטח או כמוטב לתגמולי הביטוח, טרם קרות מקרה הביטוח.

מוסכם כי בקרות מקרה ביטוח המכוסה במסגרת פרק 1 (ביטוח רכוש) לביטוח העבודות הקבלניות, מבקש האישור הינו המוטב הבלעדי לקבלת תגמולי הביטוח על-פי הפרק והזכות לניהול משא ומתן וקבלת תגמולי הביטוח כאמור נתונה למבקש האישור ו/או למי שמבקש האישור יורה על כך. מבקש האישור יעביר למבוטח כספים מתוך תגמולי הביטוח שיתקבלו בפועל (אם יתקבלו), מאת המבטח בגין הנזק שנגרם למבוטח, עד לגובה הסכום הדרוש לקימום האובדן ו/או הנזק כפי שאושר על-ידי המבטח והשמאי מטעם המבטח, זאת בהתאם להתקדמות המבוטח בשיקום האבדן או הנזק ובניכוי סכום ההשתתפות העצמית הנקובה בפוליסה.

הביטוח לא ישונה לרעה או לא יבוטל, אלא מחמת אי תשלום פרמיה, ובכל מקרה בכפוף לכך שתשלח לידי מבקש האישור הודעה על כך בדואר רשום, 60 יום מראש.

2.2. **ביטוח אחריות מקצועית** - יבטח את חבות המבוטח על-פי דין בשל תביעה ו/או דרישה שהוגשה לראשונה במהלך תקופת הביטוח, בגין טעות עקב מעשה ו/או מחדל מקצועי מצד המבוטח ו/או בגין מי מהפועלים מטעם המבוטח בכל הקשור לעבודות. הביטוח יכלול מועד למפרע אשר לא מאוחר ממועד תחילת העבודות.

2.3. **ביטוח "כל הסיכונים"** - המבטח אבדן או נזק פיזי, לרבות גניבה ופריצה, לכל רכוש, ציוד ומתקנים מכל סוג שהוא שהובאו על ידי המבוטח ו/או מטעם ו/או או עבור המבוטח לאתר העבודות ו/או המשמשים את המבוטח לצורך ביצוע העבודות, ואשר לא נועדו להוות חלק בלתי נפרד מהעבודות, על בסיס ערך כינון.

2.4. **ביטוח "אש מורחב"** - המבטח את העבודות, כולן או מקצתן, בעת ייצורן או הרכבתן מחוץ לאתר העבודות, מפני אבדן או נזק עקב אש, עשן, ברק, התפוצצות, רעידת אדמה, סערה וסופה, שיטפון, נזקי נוזלים והתבקעות צינורות, פגיעה על ידי כלי טיס, פגיעה כל ידי כלי רכב, פרעות, שביתות, נזק בזדון ופריצה.

חתימה וחותמת הקבלן



- למבוטח הזכות שלא לערוך את הביטוח המפורט בסעיף זה לעיל, ככל שכלל העבודות מבוצעות באתר העבודות.
- 2.5 **ביטוח כלי רכב** - בגין כלי רכב בבעלות ו/או באחריות המבוטח ו/או המשמשים את המבוטח במסגרת העבודות:
- 2.5.1 ביטוח חובה כנדרש על-פי דין וביטוח צד שלישי (רכוש) עקב השימוש בכלי רכב בגבול אחריות שלא יפחת מ- 750,000 ₪ לכלי.
- למבוטח הזכות שלא לערוך ביטוח צד שלישי כאמור אולם יראו בכך "ביטוח עצמי" כאילו נערך ביטוח צד ג' כאמור.
- 2.5.2 ביטוח מקיף.
- 2.5.3 ביטוח כל הסיכונים לציוד מכני הנדסי, כולל פריצה, שוד, רעידת אדמה, סיכוני טבע ונזק בזדון, מפני אובדן או נזק פיזי בלתי צפוי, הנובע מסיבה כלשהי, במלוא ערך כינון. הביטוח יכלול כיסוי לצד שלישי בגין פגיעה גופנית או נזק לרכוש בגבול אחריות של 1,000,000 ₪ בגין כל כלי הנדסי כבד.
- הביטוח יורחב לשפות את מבקש האישור ו/או את בעלי הזכויות הנוספים בשל אחריות שעלולה להיות מוטלת על מי מהם עקב השימוש בציוד, בכפוף לסעיף אחריות צולבת.
- 2.6 הפרת תנאי ביטוחי המבוטח והתנאותיהם ו/או אי עמידה בתנאי הביטוחים בתום לב לא תגרע מזכויות מבקש האישור ו/או בעלי הזכויות הנוספים לקבלת שיפוי על פי הביטוחים כאמור.
- 2.7 היקף הכיסוי (למעט ביטוח אחריות מקצועית) לא יפחת מתנאי ביט. חריג רשלנות רבתי (אם קיים) יבוטל, אולם אין בביטול הסעיף כאמור כדי לגרוע מזכויות המבטח וחובות המבוטח על פי חוק חוזה ביטוח התשמ"א - 1981.
- 2.8 היה וקיים סעיף המפקיע ו/או מצמצם בדרך כלשהי את אחריות המבטח מכל סיבה, לרבות תנאים מוקדמים לכיסוי ו/או אמצעי מיגון ו/או ביטוח חסר ו/או מידע חיתומי שגוי ו/או מטעה, סעיף זה לא יופעל כלפי מבקש האישור ו/או הבאים מטעם מבקש האישור ו/או כלפי בעלי הזכויות הנוספים.
- 2.9 מבטח המבוטח מוותר על זכות התחלוף כלפי מבקש האישור ו/או כלפי הבאים מטעם מבקש האישור, כלפי בעלי הזכויות הנוספים וכן כלפי קבלנים, יועצים וגורמים אחרים באתר בו מבוצעות העבודות (ובלבד שבהסכמיהם של הקבלנים, היועצים והגורמים האחרים כאמור נכלל ויתור על זכות התחלוף מקביל לטובת המבוטח), אולם הויתור על זכות התחלוף כאמור לא יחול כלפי אדם שגרם לנזק בזדון.
- 2.10 בכל מקרה בו תופסקנה העבודות על ידי המבוטח טרם השלמתן מכל סיבה שהיא, על המבוטח להמציא אישור ממבטח המבוטח על המשך עריכת הפוליסה לביטוח העבודות הקבלניות בידי מבקש האישור ו/או כל גוף אחר שמבקש האישור יורה עליו, בכפוף לתשלום פרמיה בגין ביטוח זה, ככל שישנה.
3. על המבוטח להמציא לידי מבקש האישור, 7 ימים ממועד החתימה על הסכם זה, ובכל מקרה כתנאי מקדים לתחילת ביצוע העבודות, את אישורי ביטוחי המבוטח, חתומים בידי מבטח המבוטח, בהתאם להוראות המפקח על הביטוח, רשות שוק ההון, ביטוח וחיסכון 6-2019-1 וכך למשך כל תקופת העבודות וכל עוד מוטלת על המבוטח החובה לערוך ביטוחים כמפורט בנספח ביטוח זה. לבקשת מבקש האישור, יעביר המבוטח עותק של הפוליסה לביטוח העבודות הקבלניות. בכל פעם שמבטח המבוטח יודיע למבקש האישור כי מי מביטוחי המבוטח עומד להיות מבוטל או עומד לחול בו שינוי לרעה, על המבוטח לערוך את אותו הביטוח מחדש ולהמציא אישור עריכת ביטוח חדש, לפני מועד ביטול הביטוח או השינוי לרעה כאמור.
- מוסכם כי בכל מקרה בו יחול שינוי בהוראות המפקח על הביטוח כאמור, מבקש האישור רשאי להחליף את דוגמת נוסח אישורי ביטוחי המבוטח בנוסח אישורי ביטוח חלופיים, וזאת בכפוף להתייבויות הביטוח של המבוטח כמפורט בנספח ביטוח זה ובאישורי ביטוחי המבוטח.

חתימה וחותמת הקבלן _____



4. מובהר כי אי המצאת אישורי ביטוחי המבוטח במועד או בהתאם להוראות נספח ביטוח זה, לא תגרע מהתחייבויות המבוטח על פי הסכם זה, ומבלי לגרוע מכלליות האמור לרבות התחייבויות בדבר לוחות זמנים, ועל המבוטח לקיים את כל התחייבויות המבוטח על פי הסכם זה גם אם ימנע מהמבוטח ביצוע העבודות בשל אי הצגת אישורי ביטוחי המבוטח במועד. מוסכם כי המבוטח יהיה מנוע מלהעלות כל טענה ו/או דרישה כלפי מבקש האישור ו/או כלפי הבאים מטעם מבקש האישור ו/או כלפי בעלי הזכויות הנוספים עקב כך שלא יתאפשר למבוטח להתחיל בביצוע העבודות טרם הומצאו אישורי ביטוחי המבוטח כנדרש.
5. מבקש האישור רשאי לבדוק את אישורי ביטוחי המבוטח, ועל המבוטח לבצע כל שינוי או תיקון שיידרש על מנת להתאימם להתחייבויות המבוטח כאמור בנספח ביטוח זה. מוסכם בזה במפורש כי אין בעריכת ביטוחי המבוטח, בהמצאת אישורי ביטוחי המבוטח ו/או בבדיקתם ו/או בהטיל אחריות כלשהי על מבקש האישור ו/או על מי מטעם מבקש האישור ו/או לצמצם את אחריות המבוטח על-פי הסכם זה ו/או על-פי דין.
6. מוסכם בזאת, כי היקף הכיסוי הביטוחי ובכלל זאת קביעת גבולות האחריות כאמור בנספח ביטוח זה ובאישור ביטוחי המבוטח, הינה בבחינת דרישה מזערית המוטלת על המבוטח, שאינה פוטרת את המבוטח ממלוא החבות על-פי הסכם זה ו/או על-פי דין. למבוטח לא תהא כל טענה ו/או דרישה כלפי מבקש האישור ו/או כלפי מי מהבאים מטעם מבקש האישור בכל הקשור לגבולות האחריות האמורים ו/או כל טענה אחרת בנושא גובה ו/או היקף הכיסוי הביטוחי שהוצא על ידי המבוטח.
7. המבוטח פוטר את מבקש האישור ו/או את מי מהבאים מטעם מבקש האישור, את בעלי הזכויות הנוספים וכן קבלנים, יועצים וגורמים אחרים באתר בו מבוצעות העבודות (ובלבד שבהסכמיהם של הקבלנים, היועצים והגורמים האחרים כאמור נכלל פטור מקביל לטובת המבוטח), מאחריות לאבדן או לנזק אשר עלול להיגרם לרכוש כלשהו שיובא על-ידי ו/או מטעם ו/או עבור המבוטח לאתר ביצוע העבודות ו/או לסביבתם ו/או אשר משמש את המבוטח לצורך ביצוע העבודות (ומבלי לגרוע מכלליות האמור, לרבות משאיות, כלי רכב, נגררים וכלי שינוע כלשהם) וכן מאחריות לאבדן או נזק אשר המבוטח זכאי לשיפוי בגינו על פי ביטוחי הרכוש שהתחייב המבוטח לערוך כאמור בנספח ביטוח זה, בין אם נערכו על-ידי המבוטח ובין אם לאו, או שהמבוטח זכאי לשיפוי בגינו אלמלא ההשתתפויות העצמיות הנקובות בפוליסות ו/או ביטוח חסר ו/או הפרת תנאי הפוליסות, אולם הפטור כאמור לא יחול לטובת אדם שגרם לנזק בזדון.
- בכפוף לפטור המפורט בסעיף זה לעיל, רשאי המבוטח שלא לערוך ביטוחי רכוש, במלואם או בחלקם, ואולם הפטור המפורט בסעיף זה לעיל יחול כאילו נערכו הביטוחים כאמור במלואם.
8. על המבוטח להודיע למבקש האישור מיד על כל אירוע העלול להוות עילה לתביעה על-פי ביטוחי המבוטח, ולשתף פעולה עם מבקש האישור ו/או מי מטעם מבקש האישור, ככל שיידרש, לשם מימוש תביעת ביטוח אשר יוחלט על-ידי מבקש האישור להגישה למבטחים.
- למען הסר ספק, מודגש במפורש כי על המבוטח לשאת בתשלומי דמי הביטוח ובסכומי ההשתתפות העצמית. סכומים אלה יהיו ניתנים לקיזוז על ידי מבקש האישור מכל סכום שיגיע למבוטח על פי הסכם זה.
9. ידוע למבוטח כי במידה ובאתר העבודות מועסקת חברה שמירה מטעם מבקש האישור ו/או מי מטעם מבקש האישור, לא מוטלת על חברת השמירה כאמור כל חובה לשמור על רכוש המבוטח ו/או מי מטעם המבוטח (במפורש לרבות רכוש קבלנים וקבלני משנה). כן, מוסכם במפורש כי חוק השומרים התשכ"ז-1967 אינו חל על הסכם זה ועל נספחיו.
10. הוראות נספח הביטוח לעיל יובאו לידיעת מנהלים, עובדים וקבלנים מטעם המבוטח.
11. ככל שיועסקו על ידי המבוטח קבלני משנה בקשר עם העבודות, על המבוטח לוודא כי הינם מקיימים ביטוחים מתאימים, בהתאם לאופי והיקף ההתקשרות עימם, או לחילופין לכלול אותם בביטוחי

חתימה וחותמת הקבלן _____



המבוטח, וזאת למשך כל תקופת התקשרותם עם המבוטח או לתקופה מאוחרת יותר על פי המוגדר בנספח ביטוח זה.

באחריות המבוטח לדאוג כי סעיפי הביטוח שישללו בהסכמים השונים שיחתמו בין המבוטח לבין קבלני משנה במסגרת ו/או בקשר עם העבודות, יכללו סעיפים לפיהם כל הזכויות בביטוחיהם, כגון וויתור על זכות התחלוף, הרחבות שיפוי, ראשוניות, פטור בגין נזק לרכושם, וכן פטור בגין כל טענה ו/או תביעה בקשר לתוכן או היקף ביטוח העבודות הקבלניות, יוקנו גם לטובת מבקש האישור ו/או לטובת בעלי הזכויות הנוספים.

12. על המבוטח והבאים מטעם המבוטח לנקוט בכל אמצעי הבטיחות והזהירות הנדרשים לשם מניעת פגיעה, אבדן או נזק לגופו ו/או לרכושו של כל אדם ו/או גוף שהוא בקשר עם ביצוע העבודות ובמיוחד לקיים סדרי עבודה לעבודות בחום, בדיקת קיומם של כבלים ו/או צנרת תת-קרקעית ו/או מערכות תת-קרקעיות במקום המיועד לעבודות החפירה ו/או הקידוח לפני תחילת ביצוע העבודות, הכנת דו"ח הנדסי בדבר מבנים סמוכים לאתר העבודה המתאר פגמים קיימים, אם קיימים, והוראות לנקיטת אמצעי מניעה אותם יש לבצע טרם תחילת ביצוע העבודות בגין נזקי רעד, וברציה והחלשת משען.

13. מוסכם כי המבוטח יהא חייב בשיפוי מבקש האישור ו/או מי מטעם מבקש האישור בגין נזק ו/או תשלום שהיה אמור להיות משולם על-ידי מבטח המבוטח בכל מקרה שבו המבטח כאמור דחה תביעה מכל סיבה שהיא, בין היתר בשל טענה שאין בידי מבקש האישור ו/או מי מטעם מבקש האישור ביטוחי המבוטח בתוקף ו/או בגין נזקים שבאחריות המבוטח לפי דין או לפי הסכם זה, וזאת מיד עם דרישת מבקש האישור הראשונה בכתב.

14. לא ערך המבוטח את ביטוחי המבוטח כמתחייב בנספח ביטוח זה ו/או לא חידשם ו/או לא קיימם במלואם או במועדם, תהא לרשות מבקש האישור הזכות, לאחר מתן הודעה למבוטח 14 יום מראש על כוונת מבקש האישור לעשות כן, לערוך את ביטוחי המבוטח ולשלם את דמי הביטוח וכל ההוצאות הנלוות לכך (במפורש לרבות דמים והפרשי הצמדה וריבית). כל ההוצאות בגין התשלומים וההוצאות של מבקש האישור עקב הפרת התחייבות המבוטח לערוך את ביטוחי המבוטח, יחולו על המבוטח בלבד, ולמבקש האישור תהא הזכות לנכות את הוצאות הביטוח מכל סכום שיגיע למבוטח, בצירוף הפרשי הצמדה וריבית כדין. אין בהוראות סעיף זה כדי לגרוע מהתחייבות המבוטח ו/או כדי להטיל על מבקש האישור אחריות כלשהי. מובהר, כי המבוטח יהיה אחראי באופן מלא לנזקים בלתי מבוטחים, לרבות נזקים שהם מתחת לסכום ההשתתפות העצמית. כמו כן, מוסכם במפורש כי המבוטח יהא חייב בפיצוי ו/או בשיפוי מבקש האישור בגין כל נזק ו/או תשלום שהמבוטח יחוייב בו לרבות תשלום השתתפות עצמית, בגין נזקים שבאחריות המבוטח לפי דין או לפי הסכם זה מיד עם דרישתו הראשונה בכתב.

15. המבוטח מצהיר בזאת כי בכפוף לקבלת דרישת מבקש האישור מחברת הביטוח, הוא מסכים ומאשר לחברת הביטוח להעביר פוליסה או פוליסות לפי בחירת מבקש האישור על שם מבקש האישור. כל זכויות וחובות הפוליסה או הפוליסות יחולו על מבקש האישור מיום שהפוליסה או הפוליסות הועברו על שמו. מיום ההעברה כל זכויות המבוטח בפוליסה או הפוליסות בטלות ומבוטלות. אישור זה שניתן על ידי המבוטח מותנה בכך שהמבוטח חדל מהעבודה נשוא ההסכם לפרק זמן העולה על עשרה ימים או שהמבוטח הפך לחדל פירעון או שהמבוטח לא שילם עבור הפוליסה או הפוליסות או שהמבוטח הפך לפושט רגל או שחברת הביטוח החליטה לבטל את הפוליסה מסיבות המותרות לה לפי הדין או תנאי הפוליסה ולא נערכה ע"י המבוטח פוליסה אחרת, וזה, חלופית תחתיה בתוך 10 ימים כאמור.

16. הפרה של איזה מהוראות נספח ביטוח זה תהווה הפרה יסודית. על אף האמור, מוסכם כי אי המצאת אישורי ביטוחי המבוטח לא תחשב כהפרה יסודית אלא לאחר דרישת מבקש האישור להמצאת אישורי ביטוחי המבוטח, 10 ימים מראש ובכתב, ובתנאי כי המבוטח ערך את הביטוחים הנדרשים כמפורט בנספח ביטוח זה על נספחיו.

חתימה וחותמת הקבלן



אישור ביטוח עבודות

תאריך הנפקת האישור:		אישור קיום ביטוחים - ביטוח עבודות קבלניות / בהקמה		
<p>אישור ביטוח זה מהווה אסמכתא לכך שלמבוטח ישנה פוליסת ביטוח בתוקף, בהתאם למידע המפורט בה. המידע המפורט באישור זה אינו כולל את כל תנאי הפוליסה וחריגיה. יחד עם זאת, במקרה של סתירה בין התנאים שמפורטים באישור זה לבין התנאים הקבועים בפוליסת הביטוח יגבר האמור בפוליסת הביטוח למעט במקרה שבו תנאי באישור זה מיטיב עם מבקש האישור.</p>				
מבקש האישור הראשי	גורמים נוספים הקשורים למבקש האישור וייחשבו כמבקש האישור	המבוטח/המועמד לביטוח	מען הנכס המבוטח/ כתובת ביצוע העבודות	מעמד מבקש האישור
שם: מועצה מקומית בית אל	שם: תאגידים ו/או חברות עירוניים ו/או גופי סמך רשותיים ו/או עמותות בשליטתם ו/או מנהליהם ו/או עובדיהם	שם: _____ ו/או קבלנים וקבלני משנה (מכל דרגה) ועובדיהם	מען הנכס: _____	<input type="checkbox"/> קבלן הביצוע <input type="checkbox"/> קבלני משנה <input type="checkbox"/> שוכר <input checked="" type="checkbox"/> אחר: _____
ת.ז./ח.פ.: _____	ת.ז./ח.פ.: _____	ת.ז./ח.פ.: _____	תיאור העבודות: _____	
מען: _____	מען: _____	מען: _____	עבודות פיתוח כפר מר	
<p>תיאור הקשר למבקש האישור הראשי: חברת אם ו/או חברת בת ו/או חברת אחות ו/או חברה קשורה ו/או חברה שלובה ו/או חלק מקבוצה</p>				

כיסויים								
פרקי הפוליסה	מספר הפוליסה	נוסח ומהדורת פוליסה	ת. תחילה	ת. סיום	גבול האחריות / סכום ביטוח / שווי העבודה			
					לתקופה	למקרה		
כל הסיכונים עבודות קבלניות הרחבות לדוגמה רכוש סמוך רכוש עליו עובדים פינוי הריסות הוצאות תכנון ופיקוח שכ"ט אדריכלים		ביט						
					309, 313, 314, 316	ש		
					318, 324, 328	ש		
					334 - תקופת תחזוקה (12 חודשים)	ש	עד 20% מסכום הביטוח, מיני 500,000	
					345	ש	עד 20% מסכום הביטוח, מיני 500,000	
						ש	עד 20% מסכום הביטוח, מיני 500,000	
	ש	עד 15% מהנזק, מיני 200,000						
	ש	עד 15% מהנזק, מיני 200,000						

חתימה וחותמת הקבלן _____



							ומומחים אחרים
	עד 10% מסכום הביטוח, מיני 500,000 ₪						רכוש בהעברה ורכוש מחוץ לחצרים
	עד 20% מסכום הביטוח						נזק ישיר - מתכנון / חומרים / עבודה לקויים
	מלוא סכום הביטוח						נזק עקיף - מתכנון / חומרים / עבודה לקויים
	עד 10% מהנזק						שינויים ותוספות ע"י הרשויות המוסמכות
	עד 15% מהנזק, מיני 200,000 ₪						הוצאות להחשת נזק
302, 309, 312, 315, 318, 322, 328, 329, 340	10,000,000 ₪	10,000,000			ביט		צד ג' הרחבות לדוגמה נזק ישיר - מתקנים תת קרקעיים רעד והחלשת משען
	מלוא גבול האחריות						
	25% מגבול האחריות						
309, 318, 328, 344	20,000,000 ₪	20,000,000			ביט		אחריות מעבידים
301, 302, 303, 304, 309, 321, 325, 326, 327, 328, 332 (6 חודשים)	2,000,000 ₪	2,000,000			ת. רטרו		אחריות מקצועית

פירוט השירותים (בכפוף, לשירותים המפורטים בהסכם בין המבוטח למבקש האישור, יש לציין את קוד השירות מתוך הרשימה המפורטת בנספח ג'):
009
062

ביטול/שינוי הפוליסה
שינוי לרעת מבקש האישור או ביטול של פוליסת ביטוח, לא ייכנס לתוקף אלא 60 יום לאחר משלוח הודעה למבקש האישור בדבר השינוי או הביטול.

חתימת האישור
המבטח:

חתימה וחותמת הקבלן

מסמך ט"והוראות בטיחות בעבודה ובתעבורה

תאריך _____
מספר מכרז 101/2026

תקציר בטיחותי לקבלן

מקום העבודה: אתר ארכיאולוגי כפר מר
שם החברה הקבלנית: _____

שם הקבלן: _____

אמצעי הבטיחות שעל הקבלן לנקוט כדי למנוע תאונות ולשמור על בריאות העובדים.

חובת הקבלן לקיים את כל הוראות פקודת הבטיחות בעבודה. התקנות שהותקנו לפיה, כל הוראה על פי כל חוק או דין וכן לקיים כל הוראות ונהלי הבטיחות בחברה שידרשו ע"י הממונה/המפקח מטעם המחלקה המפקחת או הממונה/המפקח על בטיחות באתר ובכלל זה לרבות ההוראות הקבועות בפקודת הבטיחות בעבודה (נוסח חדש) תש"ל 1970 ובתקנות הבטיחות בעבודה שפורסמו, ואשר יפרסמו מעת לעת, תקנות הבטיחות בעבודה (עבודת בניה) תשמ"ח 1988 תקנות הבטיחות בעבודה (ביצוע בדיקות סביבתיות תעסוקתיות ותקני חשיפה תעסוקתיים כימיים ופיסיקליים) תשמ"ח 1988 וצו הבטיחות (פן כללי) תש"ך 1959, וכן מתחייב הקבלן להדריך את עובדיו בדבר כל הסיכונים שבעבודתם והדרכים שבהן יש לפעול על מנת להישמר מפני הסיכונים. והכול בהתאם לדרישות של כל דין לרבות תקנות הארגון הפיקוח על העבודה בדבר מסירת מידע והדרכת עובדים (תיקון תשמ"ד 1984).

חובות הקבלן:

1. להדריך את עובדיו לפי חוק ארגון הפיקוח על העבודה 1954. בדבר "מסירת מידע והדרכת העובדים בתשמ"ד 1984" העתק מרשימת העובדים יועבר למזמין העבודה.
2. לפקח על עובדיו ונציגים מטעמו, לנהוג בהתאם להוראות הבטיחות.
3. לספק ולוודא את השימוש בציוד מגן אישי ולבוש בטיחותי של העובדים המתאים לסוג העבודה המתבצעת. הקבלן מתחייב להחזיק במקום עבודתו ציוד מגן אישי מתאים לכול סוגי הסיכונים הכרוכים בעבודות אותן הוא מבצע, בין באמצעותו ובין באמצעות אחרים, וכן לספק לכל מבקר או עובד ציוד כנדרש בהוראות כל דין ובכלל זה בתקנות הבטיחות בעבודה (ציוד מגן אישי) תשמ"ט 1968.
4. לספק כלים, ציוד ואביזרים תקינים ותקינים, כולל סולמות ופיגומים.
5. חובת הקבלן/מנהל העבודה, לדווח בכתב למזמין העבודה, על כל תאונת עבודה, או אירוע מסוכן בתחום עבודתו באתר וכן למשרד העבודה, על כל תאונה שעשתה את העובד נטול יכולת עבודה מעל שלושה ימים.

חתימה וחותמת הקבלן _____



6. לפני תחילת העבודה יוודא הקבלן שימצאו ברשותו בכל עת תסקירי בדיקה של כלי הרמה, אביזרי הרמה, מכוונת הרמה וקולטי אוויר - חתומים ע"י בודק מוסמך ויציגם בפני מפקח על עבודה, לפי דרישתו.
7. מפעילי מכוונת הרמה, עגורנים, מכוונות ניידות וטרקטורים יהיו בעלי תעודות הסמכה מתאימות.
- מכוונות הרמה לפריקה עצמית ובמות הרמה יאושרו ע"י בודק מוסמך.
8. במידה והקבלן יזמין קבלני משנה מטעמו - הקבלן מתחייב שכל האחריות על עבודתם של קבלני המשנה ועובדיהם יחולו עליו, או על מנהל העבודה שמטעמו.
9. הקבלן יעמיד לרשותו של קבלן המשנה רכב, לצורך פינוי נפגעים מעבר לשעות העבודה הרגילות.
10. הקבלן מתחייב להעמיד לרשות העובדים כלים וחומרים מטיב מעולה בכמות מספקת וכי יסלק מהמפעל כל ציוד או חומר פגום.
11. הקבלן מתחייב להעסיק אך ורק עובדים מיומנים, בין טכנית ובין ניהולית, ובכלל זה מתחייב הקבלן להעסיק עובדים בעלי כישורים מיוחדים ככל שהדבר נדרש בנסיבות העניין ו/או עפ"י דין, ובפרט בעבודות הבאות: חפירה, עבודת הריסה, עבודות עם ביטומן חם, עבודות חשמל, הפעלת ציוד הרמה, וכיוצא באלה. וכן מתחייב הקבלן להעסיק רק אנשים מורשים ו/או מוסמכים כדין כל אימת שנדרשת הסמכה ו/או הרשאה עפ"י דין.
11. כל כלי מכני הנדסי כגון: כלי הרמה, אביזרי הרמה, מנוף וכו' - יהיו תקינים ובעלי רישוי תקף. הקבלן מתחייב לבדוק את רישוי הכלים טרם כניסתם לאתר וכן מתחייב הקבלן שבביצוע העבודות לא יעשה שימוש כלשהו בכלי מכני הנדסי שאינו בעל רישוי תקף ו/או שאינו תקין.
13. הקבלן מתחייב שכל עוד לא נשלמה מלאכתו ולא נתקבל אישור גמר מאת המזמין ו/או רישיון גמר מאת הרשויות המוסמכות, ו/או מהנדס הפיקוח, ימשיך להיות אחראי לבטיחות האתר ו/או המבנה ו/או העבודה אותה ביצע ולבטיחות העובדים.
14. הקבלן מצהיר שידועים לו האיסורים שנמנו בחוק עבודת נוער תש"ד 1954 ולא ירשה לנוער להימצא באתר לשם עבודה או לשם השתכרות מלבד עבודות שאינן אסורות לנוער עפ"י החוק.
15. הקבלן מתחייב בזה לשאת באחריות לכל נזק ו/או חוב שיגרם בשל אי מינוי מנהל עבודה. ובכלל זה מתחייב הוא לשאת באחריות לחובות המוטלות על מנהל העבודה לפי כל דין.
16. במידה והקבלן מבצע פעולה המנוגדת לנוהלי הבטיחות בחברה ו/או מנוגדת לתקנות הבטיחות בעבודה, לא יבוא בטענה כלשהי, כאשר עבודתו תופסק. במידה ותתגלה עבירת בטיחות בשנית, ייקנס הקבלן בסך 1000 ₪.
17. הקבלן מתחייב כי בכל משך השהות באתר העבודה, עובדיו ינעלו נעלי בטיחות, לבוש מלא, כובע מגן, ווסט זוהר.
18. הקבלן מתחייב לקיים את תקנות הבטיחות בעבודה בגובה ותקנה של מכוונת ניידות.
19. הקבלן מתחייב לספק לאתר העבודה שבו קיימים או עלולים להימצא אדים, גזים, עשן, או חומרים מסוכנים אחרים כלשהם, (ובכלל זה גורמים כימיים ו/או פיסיקליים ו/או ביולוגיים כגורמי סיכון) - ציוד לבדיקה מדידה ואיתור של חומרים העלולים לגרום נזק בריאותי ובכלל זה חומרים רעילים ו/או נפוצים

חתימה וחותמת הקבלן _____



ו/או מקריניים. הקבלן לא יתחיל בביצוע העבודה שבה יש צורך בכניסת עובד לבור או שוחה או תא ו/או כל מקום מוקף - כל עוד לא ננקטו כל האמצעים לבדיקה של המצאות חומרים מסוכנים וכל עוד לא סולקו החומרים המסוכנים בעזרת אמצעים מתאימים, וכל עוד לא נעשה איטום או מניעה בדרך טכנולוגית אחרת של חדירת חומרים מסוכנים, בכל עת שבו עשוי עובד להימצא במקום מוקף וכל עוד לא בוצעה בדיקה נאותה אשר תוצאותיה יצביעו על אי המצאות חומרים מסוכנים במקום.

20. הקבלן מתחייב לספק כלי עבודה ידניים מטלטלים המופעלים בחשמל, העומדים בתקנים הן לעניין בידוד כפול, הן לעניין עמידות בתנאי עבודה בסביבה נפיצה והן בעמידות בתנאי לחוות ו/או רטיבות. כל כלי עבודה המחובר לכבל הארכה יהיה מחובר ללוח שבו מפסק לזרם דלף (מפסק פחת), בין שהלוח קבוע ובין שהוא נייד.

21. כאמור לעיל, אין ברשימת החובות שצוינו לעיל כדי להגביל את האחריות המוטלת על הקבלן לפי כל דין וכן הקבלן מתחייב לנהוג כפי שקבלן סביר נוהג בעת ביצוע עבודה בעלת אופי דומה לעבודה המוזמנת.

_____ חתימה:

_____ הקבלן/מנהל העבודה:

_____ חתימה וחותמת הקבלן

מסמך ט"ז

נספח הנחיות לעבודות באתר ארכיאולוגי

עבודות פיתוח תשתיות ושביילי מבקרים כפר מר

1. כללי

- כל העבודות באתר יבוצעו תחת פיקוח מנהל הפרויקט והארכיאולוג הממונה.
- על הקבלן לפעול בזהירות מירבית ולמנוע כל פגיעה במבנים עתיקים, ממצאים או שטחים מחוץ לאזורי העבודה המאושרים.
- אסורה כניסה של כלי צמ"ה לאזורי עתיקות אלא אם הוגדרו להם מסלולים מוסדרים מראש.
- הקבלן אחראי להדריך את עובדיו לגבי רגישות האתר והנחיות אלו.

2. עבודות שביילים ומצע מהודק

- תוואי השביל יסומן בשטח מראש, ואין לחרוג ממנו.
- חפירה למצע תתבצע בעומק מינימלי שנקבע בתכניות בלבד, ובפיקוח ארכיאולוגי.
- אסור לחרוץ, לשרוט או לפגוע בקירות/רצפות סמוכות.
- עודפי עפר יפוננו מיידית למקום הטמנה מאושר ולא יושארו באתר.

3. עבודות תאורה ותשתיות חשמל

- כל חפירה לתעלות חשמל תתבצע ידנית או בכלים קלים בלבד, בהתאם לאישור הארכיאולוג.
- העברת צנרת חשמל תעשה בשביילים בלבד ולא באזורים רגישים.
- כל גילוי ממצא במהלך חפירה יחייב עצירת עבודה ודיווח מידי.
- קידוחים לעמודי תאורה יתבצעו בעומק ובמיקום שאושרו מראש בלבד.

4. התקנת מעקות, מאחזי יד ופרגולות

- חפירה ליסודות קונסטרוקטיביים תבוצע בזהירות מירבית ובפיקוח ישיר של הארכיאולוג.
- במקרה הצורך יבוצע קידוח נקודתי ולא חפירה רחבה, כדי למזער פגיעה בקרקע.
- אסור לעגן עמודים או אלמנטים לקירות/מבנים עתיקים עצמם – רק לקרקע חופשית.
- כל עיגון למשטחי סלע יתבצע באישור מפורש ובשיטה שלא פוגעת בשכבות ארכיאולוגיות.

5. שביילים צפים מסבכת מתכת

- יסודות השביל הצף יבוצעו בנקודות עיגון מוגדרות מראש, ללא חפירה עודפת.
- אסור להניח זמנית ציוד או חלקי מתכת על רצפות או ממצאים עתיקים.

חתימה וחותמת הקבלן _____



6. שמירה על האתר הקיים

- אין לבצע כל עבודה מחוץ לשטח המוגדר לעבודה.
- אין להשתמש באתר לאחסון חומרים, פסולת או ציוד.
- יש לגדר את אזורי העבודה כדי למנוע תנועת עובדים/מבקרים למקומות רגישים.
- איסור מוחלט על פגיעה במבנים קיימים, קירות, פסיפסים או כל ממצא ארכיאולוגי.

7. בטיחות ותפעול באתר פעיל

- אזורי עבודה מגודרים ומסומנים בשילוט ברור.
- כל עבודת לילה מחייבת תאורה זמנית בהתאם להנחיות בטיחות.

8. תיעוד ודיווח

- הקבלן מחויב לתעד בצילום את שלבי העבודה ואת מצב האתר לפני תחילתה ולאחר סיומה.
- דיווח יומי למנהל הפרויקט על ממצאים, חריגות או בעיות.

9. סיום העבודה

- פינוי מוחלט של עודפי עפר, חומרים וציוד.
- ניקוי יסודי של השטח והשבתו כשהוא תקין, נגיש ושמור.

10. תצהיר

- הקבלן מצהיר ומאשר בזאת כי קרא בעיון את 'נספח הנחיות לעבודות באתר ארכיאולוגי' (להלן: "הנספח") הבין את תוכנו ואת הרגישות המיוחדת הנובעת מאופי האתר, והוא מתחייב לבצע את כל העבודות נשוא המכרז/החוזה בזיקה מלאה ובהתאם לכללים, למגבלות ולנהלים המפורטים בו.
- מוסכם בין הצדדים כי הוראות הנספח הינן תנאי יסודי ומהותי בהסכם זה. כל סטייה, חריגה או הפרה של ההנחיות המפורטות בנספח, לרבות אי-עמידה בנהלי הפיקוח הארכיאולוגי, תהווה הפרה יסודית של החוזה. במקרה של הפרה כאמור, תהא הרשות/המזמין רשאית, על פי שיקול דעתה הבלעדי, להורות על הפסקת העבודה לאלתר ו/או על ביטול החוזה באופן חד-צדדי, וזאת מבלי לגרוע מכל סעד או תרופה אחרים העומדים לזכותה על פי דין או הסכם.

חתימה וחותמת

תאריך

שם הקבלן

חתימה וחותמת הקבלן

הסכם

שנערך ונחתם בבית אל ביום _____ לחודש _____ שנת _____
ביום _____ לחודש _____ שנת _____

ב ין :
החברה הכלכלית לבית אל בע"מ
(להלן – "החכ"ל")

מצד אחד

ל ב ין :

(להלן – "הקבלן")

מצד שני

הואיל: והחכ"ל מעוניינת בעבודות בניית אמפי בית אל
(להלן – "העבודות"), במימון גורמים חיצוניים (להלן – "הגורמים המממנים")
ובתנאי מפורש כי יעבירו תשלומיהן לחכ"ל;

והואיל: והקבלן מצהיר כי הוא בעל הניסיון, הידע, המיומנות והמומחיות הדרושים לביצוע
העבודות ביעילות ובאיכות הנדרשת ויש ברשותו את הציוד, החומרים והכלים
המתאימים;

והואיל: והקבלן הגיש הצעתו למכרז מס' 101/2026, שפרסמה החכ"ל וועדת המכרזים
בהחלטתה מיום _____ את הצעתו;

והואיל: והחכ"ל מעוניינת שהעבודות יבוצעו ע"י הקבלן, בהתאם להסכם זה ונספחיו, ובהתאם
להצעת הקבלן בסכום _____ ש"ח **לא כולל מע"מ**, הרצופה להסכם זה;
ובכפוף להגבלה התקציבית בסך _____ המצ"ב להסכם זה.

והואיל: והקבלן מעוניין לבצע את העבודות, בהתאם לתנאי המכרז, הסכם זה ונספחיו;

והואיל: והקבלן הגיש למזמינה הצעה לביצוע העבודות, וידוע לו והוא מסכים לכך שיקבל רק
את הכספים שישולמו בפועל למזמינה ע"י הגורמים המממנים עבור הביצוע;

והואיל: והצדדים מעוניינים לעגן את תנאי התקשרות ביניהם בהסכם ערוך בכתב;

אי לכך מסכימים בזה הצדדים כדלקמן:

1. המבוא להסכם זה, לרבות ההצהרות הכלולות בו ונספחיו מהווים חלק בלתי נפרד הימנו.

מסמכי המכרז

2. (א) כל מסמכי המכרז ונספחיהם יהוו חלק בלתי נפרד מהסכם זה, לרבות המסמכים הרשומים להלן בסעיף זה, אף אם לא צורפו להסכם:

- (1) הזמנה להגשת הצעות.
- (2) הצעת הקבלן.
- (3) החוזה הממשלתי לביצוע מבנים מדף 3210 נוסח חדש על כל תיקונו בהוצאתו האחרונה.
- (4) המפרט הכללי לעבודות הפיתוח על כל פרקיו הרלבנטיים שבהוצאה הבינ-משרדיות המיוחדת בהשתתפות משרד הביטחון ומשרד הבינוי והשיכון, וכן אופני המדידה ותכולת המחירים המצורפים לפרקיו השונים של המפרט הכללי הנ"ל ובהוצאה האחרונה שלהם בעת פרסום המכרז.
- (5) רשימת פרטים ותוכניות.
- (6) מפרט מיוחד ל_____.
- (7) כתב כמויות.
- (8) התקנים הישראליים הרלוונטיים.
- (9) הוראות הג"א לביצוע מקלטים.
- (10) הוראות בטיחות בעבודה ובתעבורה.
- (11) לוח זמנים לביצוע.
- (12) הנחיות לביסוס.

כל המסמכים הללו יקראו להלן – "מסמכי ההסכם".

(ב) על הקבלן לבדוק את כל הנספחים, התכניות והמפרטים ושאר מסמכי ההסכם ולהסב את תשומת לב המפקח לכל סתירה על מנת לקבל את הוראותיו.

(ג) גילה הקבלן סתירה בהוראות ההסכם ו/או בהוראות הנספחים ו/או סתירה בין הוראות הנספחים השונים, יפנה למפקח, על מנת לקבל הנחיות בדבר הפירוש הנכון והקבלן יהיה מנוע מלהעלות כל טענה כנגד החלטה זו.

בהסכם זה תהא למונחים הבאים המשמעות כמוגדר להלן:

"המכרז" – 101/2026 עבודות פיתוח כפר מר.

"המפקח" – ראש החכ"ל או מי הוסמך על ידו לפקח על ביצוע העבודות ע"י הקבלן

עפ"י מסמכי המכרז וההסכם, לרבות משרד פיקוח חיצוני;

"המדד" – מדד המחירים לצרכן (כללי), המתפרסם ע"י הלשכה המרכזית

לסטטיסטיקה או כל מדד רשמי אחר שיבוא במקומו ויוסכם ע"י הצדדים

במפורש ובכתב;

"העבודות" – עבודות פיתוח כפר מר, בהתאם למפרט הטכני והתשריט המצורפים

להסכם זה וכן כל העבודות וההתחייבויות שעל הקבלן לבצע עפ"י יתר

מסמכי המכרז וההסכם;

"כלי רכב וציוד" – כלי רכב, ציוד ואמצעים הנדרשים לביצוע העבודות המפורטות במסמכי

ההסכם;

"שטח שיפוט" – שטח השיפוט של החכ"ל כולל כל שטח נוסף ואשר יתווסף אליה במשך

תקופת ההסכם או יגרע ממנה;

"תכנית עבודה" – תכנית שתימסר בכתב ע"י הקבלן למפקח;

"הקבלן" – לרבות עובדיו, מועסקיו, מנהליו, קבלני המשנה שיועסקו על ידו (לאחר

קבלת אישור בכתב מאת החכ"ל) ועובדיהם, יורשיו וכל הבאים בשמו או

מטעמו;

(א) הקבלן מצהיר כי קרא את מסמכי ההסכם, וכי ידועים וברורים לו לאישורם התנאים והדרישות המפורטים בהם, וכי יש ביכולתו לקיימם ולבצעם עפ"י הדרישות והתנאים המפורטים בהם והמועדים שנקבעו.

(ב) הקבלן מצהיר ומתחייב, כי יש לו את הידע, היכולת והמשאבים הכספיים, הכישורים, המיומנות, הציוד, העובדים המקצועיים וכל הנדרש על מנת לבצע את העבודות ברמה גבוהה ובהתאם למסמכי ההסכם.

(ג) הקבלן מצהיר כי הינו קבלן רשום ובעל דירוג מתאים לביצוע העבודות נשוא חוזה זה.

(ד) הקבלן אחראי לכך, כי כל פעולה הקשורה בביצוע העבודות עפ"י מסמכי ההסכם ואשר ביצועה מחייב קבלת רישיון ו/או היתר ו/או מילוי תנאי אחר עפ"י כל דין, תבוצע רק לאחר קבלת אותו רישיון ו/או היתר ו/או מילוי אותו תנאי וכי על הקבלן האחריות לקבל אותו רישיון ו/או היתר ו/או מילוי אותו תנאי ועל חשבונו.

(ה) הקבלן יבצע על חשבונו את כל המדידות הנדרשות לביצוע החוזה עפ"י התכנית המצ"ב. המדידות יבוצעו ע"י מודד מוסמך שאושר ע"י מהנדס החכ"ל.

(ו) הקבלן יבצע על חשבונו את כל הסדרי התנועה, התמרור, השילוט והבטיחות הנובעות מביצוע העבודה, הכוונת התנועה ומניעת כל מפגע שהוא במשך תקופת העבודה.

- במידה ולא יבצע הקבלן את הנדרש לשביעות רצון המזמינה, תהא המזמינה רשאית לבצע כל זאת ולקזז מחשבון הקבלן.
- (ז) שלט על ביצוע הפרויקט יזמן על ידי המזמינה ויקוזז סך 2500 ₪ לא כולל מע"מ מחשבון קבלן ראשון ללא חזר.
- (ח) הספקה והתקנה השלט למקום מאושר על ידי המזמינה יבוצע על ידי הקבלן.
- (ט) תמורת תשלום התמורה, כמפורט בהסכם, מתחייב הקבלן לבצע את כל התחייבויותיו עפ"י ההסכם ונספחיו ולבנות את המבנה ולבצע את עבודות הפיתוח והמערכות ועל פיהן לחבר את המבנה לתשתיות.
- (י) רואים את הקבלן כאילו שוכנע על יסוד בדיקותיו המוקדמות כי התמורה שנדרשה על ידו ותנאי התשלום מהווים תמורה הוגנת לכל התחייבויותיו עפ"י הסכם זה וכמניחות את דעתו.

5. פיקוח וביצוע העבודה

- (א) ידוע לקבלן כי ביצוע העבודות על ידו נתון לפיקוחו של המפקח, בא כוח החכ"ל, והקבלן יהא כפוף אליו ישירות. אין במינוי המפקח בכדי להוריד מאחריות הקבלן לטיב החומרים וביצוע העבודות.
- (ב) הקבלן מתחייב למלא אחר הוראות המפקח במלואן והוראות כל דין המתייחס במישרין או בעקיפין בכל הקשור לביצוע העבודות, לרבות הוראות הבטיחות, ושימוש בחומרים מורשים לביצוע העבודות הכלולות במכרז. לא מילא הקבלן אחר הוראות המפקח לפי סעיף זה תהיה רשאית החכ"ל לבצעה על חשבון הקבלן והקבלן ישא בכל ההוצאות הכרוכות בכך בביצוע ההוראה והחכ"ל תהיה רשאית לגבותן מהקבלן בכל דרך לרבות קיזוז מחשבונותיו.
- (ג) על הקבלן לנקוט כל אמצעי הזהירות הדרושים כדי למנוע תקלות בביצוע העבודות, ולמלא אחר כל הוראות המפקח או באי כוחו למניעתן.
- (ד) הקבלן מתחייב לבצע את העבודות המפורטות במסמכי ההסכם בצורה מקצועית ויסודית ולנהל יומן עבודה (בשלושה עותקים) בו יציין את כוח האדם, הכלים, החומרים והעבודות אשר בוצעו באותו יום, מזג האוויר, דרישות והערות המפקח. היומן ייחתם ע"י הקבלן וכל האמור ביומן ייחשב כדבר שבידיעת הקבלן מיום רישומו אף אם מטעם כלשהו לא חתם הקבלן או נציגו על היומן.
- (ה) מעת לעת, בימים והשעות כפי שיקבע המפקח, יבוצע סיור ביקורת בהשתתפות המפקח והקבלן או באי כוחם, באמצעות רכבו של הקבלן.
- (ו) הקבלן מתחייב למלא אחר כל הדרישות שתציב בפניו מחלקת הביטחון בחכ"ל. ככל שיידרש הקבלן להוציא הוצאות שונות על מנת לעמוד בדרישות אלו, הקבלן יהיה חייב להוציאן באופן בלעדי, ולא תהיה לו זכות לשיפוי או להשתתפות מצד החכ"ל.

6. (א) הקבלן יתחיל בביצוע העבודות **בכפוף לקבלת צ.ה.ע ממנהל הפרויקט** - סעיף זה מהווה "צו התחלת עבודה". מוסכם, כי לא תשמע כל טענה מאת הקבלן כי לא יכול היה להתחיל בביצוע העבודה במועד הנקוב.
- (ב) הקבלן יגיש לוח זמנים לביצוע העבודה. קצב התקדמות העבודות יהיה על פי לוח הזמנים אשר יוגש ע"י הקבלן ויאושר ע"י המפקח, לגבי כל שלב ושלב ולגבי מכלול העבודות כאחד. מועד סיום העבודות יהיה ניתן לשינוי על פי החלטת המפקח בלבד, ובכל מקרה לא יזכה את הקבלן בהפרשי הצמדה ו/או ריבית כלשהן בגין שינוי מועד הסיום.
- הקבלן מתחייב לעמוד בלוח הזמנים. אין בהמצאת לוח הזמנים כאמור כדי לפטור את הקבלן מאחריותו לביצוע העבודה במועד הקבוע בהסכם. לא מסר הקבלן לוח זמנים כאמור, יכין המפקח את לוח הזמנים וימסרו לקבלן ולוח זמנים זה יחייב את הקבלן לכל דבר ועניין.
- (ג) מוסכם בין הצדדים כי במקרה של פיגור בביצוע העבודות או בהשלמתן ישלם הקבלן לחכ"ל פיצוי בשיעור של 500 ₪ בגין כל יום איחור ממכלול העבודה. החכ"ל תהא רשאית לקזז סכום זה מהחשבונות הקבלן.
- (ד) מוסכם בין הצדדים, כי לא יהיה במצב הביטחוני הקיים באיו"ש או באזור "בית אל", כדי להצדיק בדרך כלשהי עיכוב או עצירה של העבודות המבוצעות.
7. (א) הקבלן מתחייב למנות מנהל עבודה אשר תפקידו יהיה להשגיח ולבצע את כלל העבודות לפי ההסכם. זהותו של מנהל העבודה תקבע בהסכמה עם החכ"ל.
- (ב) הקבלן מתחייב לבצע את העבודה ברציפות, ללא הפסקה. הקבלן מתחייב בזאת עם תום העבודה לפנות מאתר העבודה את כל כלי העבודה והציוד ופסולת הבניה שהצטברה במהלך העבודה. השטח ינוקה לפני המסירה כולל ניקוי בפני השטח משיירי עבודת הקבלן לשביעות רצון המפקח.
- (ג) מנהל העבודה יעמוד בקשר הדוק יומיומי עם המפקח וידווח לו במשך כל הזמן על מהלך העבודות ועל התקלות ככל שתהיינה כאלה.
- (ד) באם המפקח או בא כוחו יגיעו למסקנה כי פועל המועסק ע"י הקבלן אינו מתאים לתפקידו ויכול לגרום ו/או גורם לקלקולים ו/או לנזקים או להפרעות כלשהן – יהיה רשאי לדרוש החלפתו מהקבלן, והקבלן ימלא אחר הדרישה וידאג להחלפתו בתוך 48 שעות.
- (ה) כל פועלי השטחים שיועסקו ע"י הקבלן חייבים באישור עבודה תקפים מגורמי הביטחון ושרות התעסוקה.
- (ו) הקבלן מצהיר כי ידוע לו כי אין בתחומי החכ"ל אתר חוק ורשמי לסילוק פסולת. הקבלן מתחייב לפנות את פסולת הבניה, הגזם ושאר הפסולת (להלן: "הפסולת") לאתר סילוק פסולת רשמי וחוקי, הקבלן יישא בכל ההוצאות הנדרשות לשם כך. מוסכם בזאת כי הסכם זה לא יכנס לתוקף בטרם הציג הקבלן בפני החכ"ל חוזה חתום

- עם הנהלת אתר לסילוק פסולת, על פיה רשאי הוא להשליך את הפסולת באתר המנוהל על ידה.
- (ז) על הקבלן לדאוג לכלי רכב וציוד לעובדיו כך שהשליטה על ביצוע העבודה ויעילות ביצועה יהיו מרביים.
- (ח) העבודה תבוצע ע"י הקבלן בשיטות ובאמצעים מתקדמים וחדשניים, והקבלן יספק את הציוד והכלים הנדרשים לביצוע העבודה ברמה זו.
- (ט) על הקבלן לבצע ביקורת יומית בכל שטחי העבודה. מטרת הביקורת היא לוודא אם לא חל כל שינוי המחייב תיקון מידי ולבדוק את התאמת ביצוע העבודות בפועל לתוכניות ולמפרטים.
- (י) המזמין/מפקח יזמין ביקורת טיב ממעבדה לבדיקת טיב עבודות שבוצעו וטיב חומרים שהקבלן השתמש בהם. דמי הביקורת בגובה 2% מערך החוזה יחולו על המציע וינכזו מכל חשבון חלקי של המציע ללא החזר. הבדיקות יבוצעו בהתאם למפרטים המצורפים למכרז, או בהתאם למפרט הכללי לעבודות הבנייה – "הספר החולי", או בהתאם להוראות המפקח.
- י"א) הקבלן מתחייב לספק מקום עבודה קבוע במשרדיו למפקח אשר ימוקם בקרבה סבירה לאתרים בהם מתנהלת העבודה, וזאת על חשבון הקבלן בלבד.
- י"ב) הקבלן מתחייב להשאיר את ציר התנועה לאורך תוואי העבודה פתוח לנסיעה לכל אורך תקופת ביצוע העבודה. במידה ויהיה צורך בהטיית תוואי הנסיעה, יהיה על הקבלן לקבל אישור מראש ע"י המפקח וכל העבודות הדרושות לביצוע הטיה זו יחולו על הקבלן בלבד. כמו כן, על הקבלן יהיה להחזיר המצב לקדמותו עפ"י הוראות המפקח.
- י"ג) הקבלן ישתמש לשם ביצוע העבודות מחומרים ובמוצרים מסוג א' לפחות, אשר יתאימו לדרישות המפרט הטכני ולתקן הישראלי ויהיו נושאי תו תקן, והקבלן מתחייב לבצע את כל עבודות הפיתוח בטיב וברמה גבוהה.
- י"ד) כל החומרים והמוצרים לבניה יובאו לשטח ע"י הקבלן ועל חשבונו ואחריותו ויהיו שייכים לחכ"ל מיד עם הבאתם לשטח. אולם האחריות לשמירתם, לטיבם, לאיכותם, לביטוחם ולכלל הקשור בהם, תהיה על הקבלן באופן בלעדי.
- ט"ו) מבלי לגרוע מאחריותו של הקבלן, תהיה אחריותו לגבי מוצרים וחומרים לפחות לתקופה הניתנת באחריות היצרן.
- י"ז) (1) **במהלך העבודות יתכן ויועסקו קבלנים אחרים בעשיית עבודה אחרת באתר העבודה או בקרבתו. הקבלן יתאם ביצוע העבודות עם עבודתם של הקבלנים האחרים באותו אופן כפי שיוורה עליו המפקח.**
- (2) בהתאם לדרישות המפקח ייתן הקבלן את מלוא האפשרויות הסבירות לקבלנים אחרים המועסקים על ידי המזמין ולעובדיהם לעשות את עבודתם. התאום עם קבלנים אחרים יעשה באופן שלא יפגע בקצב עבודתו של הקבלן.
- (3) הקבלן מסכים לכך שאם יגרם נזק לקבלן אחר הקשור או אשר יהיה קשור עם המזמין לביצוע עבודה באתר העבודה או בקרבתו עקב מעשה או מחדל מצד הקבלן, כי אז יהיה עליו לפצות את אותו קבלן אחר על כל נזק כזה ולשפות

את המזמין, ולמנוע מהם כל נזק בגין תביעות הנובעות או הקשורות מאותו מעשה או מחדל.

(4) מוסכם, למען הסר כל ספק, כי הקבלן לא יהיה זכאי לכל תשלום עבור מתן שירותים לקבלנים אחרים שיעבדו באתר העבודה או בקרבתו ו/או בגין עריכת התיאומים הנדרשים כפועל יוצא מכך ו/או בגין העובדה כי קבלנים אחרים עובדים באתר.

(5) מובהר בזאת, כי העובדה כי באתר העבודה נמצאים קבלנים אחרים לא יהיה בה כדי להקנות לקבלן את הזכות לחרוג מהמועד שנקבע לסיום והשלמת כל עבודות הבניה עפ"י הסכם זה ו"הסכם התחייבות הקבלן".

(ח) הקבלן מצהיר בזאת כי הינו מוותר ויתור מלא, מוחלט, בלתי מותנה ובלתי חוזר על כל זכות עכבון המוקנית לו מכח הדין בגין העבודות נשוא ההסכם.

(ט) הקבלן מתחייב לשתף פעולה עם כל צד שלישי, אשר יורו לו המפקח ו/או המזמינות, וזאת בהתאם לשיקול דעתו המוחלט שיקול ובכלל זה העברת מידע/נתונים ו/או חומרים לצד השלישי

8. התמורה

(א) בתמורה לביצוע כל העבודות עפ"י סעיפי הסכם זה, תשלם החכ"ל לקבלן עפ"י מדידה בפועל של העבודות שבוצעו מוכפל בסכום היחידה המופיע לצדן בכתב הכמויות.

סכום התמורה לא יעלה על סך של _____ ש"ח לא כולל מע"מ.
, לא תבוצע כל עבודה מעבר לסכום דנן עד לקבלת אישור בכתב חתום ע"י ראש החכ"ל והגזבר.

(ב) הסכום האמור לא יהיה צמוד והחכ"ל לא תשלם הפרשי הצמדה ו/או ריבית ו/או התייקרויות ו/או פיצוי ובכלל זה פיצוי בגין ניהול מתמשך מכל סוג שהוא, סכומים אלו הינם סופיים ומוחלטים ולא ניתנים לשינוי מכל טעם וסיבה שהיא.

תנאי זה הינו תנאי יסודי בהסכם וגובר על כל תנאי סותר בהסכם ונספחיו.

(ג) לא תשמע כל טענה, כי גורם אחר כלשהו להוציא ראש החכ"ל והגזבר, אישר ביצוע עבודה מעבר לסכום האמור. תנאי זה הינו תנאי יסודי בהסכם.

9. עבודות נוספות

(א) הקבלן לא יהיה זכאי לכל תשלום בגין ביצוע עבודות תוך חריגה מכתבי הכמויות המצ"ב להסכם. הקבלן יהיה זכאי לתשלום בגין חריגה בכמויות אך ורק אם קיבל בקשה בכתב מראש מאת גזבר החכ"ל וראש החכ"ל גם יחד לבצע עבודות נוספות מעין אלה. החכ"ל תהיה רשאית להקטין את היקף ביצוע העבודה על פי שיקול דעתה.

- (ב) היה ובוצעו עבודות נוספות על ידי הקבלן עבורם זכאי הקבלן לתמורה בהתאם לשאר הוראות הסכם זה יחושבו מחיר העבודות הנוספות על פי מחיר היחידה בכתב הכמויות וכך גם בעת הקטנת היקף העבודה.
- (ג) היה והמזמין יורה על ביצוע עבודות חדשות שאינן כלולות בחוזה, התשלום עבורן יהיה על בסיס מחירון דקל שבתוקף בהנחה של 20%.
- (ד) דרישות תשלום נוספות של הקבלן, מעבר למחיר הנקוב, אשר במצטבר אינן מגיעות ל-3% מערך המחיר הנקוב לא ישולמו על ידי החכ"ל. ככל ודרישות אלו, באופן מצטבר, יעברו את המחיר הנקוב ביותר מ-3% יועברו דרישות הקבלן להכרעת המפקח. בכל מקרה החכ"ל תשלם רק את הסכום שהינו מעבר ל-3% מהמחיר הנקוב.
- (ה) היה ויתברר לקבלן כי הוא זקוק לפרטים נוספים לגבי דרך ביצוע העבודות המופיעות במפרט או לכל הנחיה אחרת לשם ביצוע העבודות, יפנה לקבלת ההוראות לחכ"ל, וזו תבהיר לו את דרישותיה בכתב חתומות ע"י מהנדס החכ"ל.

10. תשלומים

- (א) הקבלן יגיש לחכ"ל אחת לחודש בין הראשון לחמישי לכל חודש חשבון מפורט וחתום על ידו ב- 3 העתקים בגין העבודות שבוצעו על ידו בחודש החולף, על פי המחירים הקבועים בהצעת המחירים הכלולה במסמכי ההסכם ויצרף לחשבון דו"ח חודשי מפורט של העבודות שבוצעו.
- (ב) המפקח ייבדק את החשבון תוך 15 ימים מיום קבלתו בשלמות על נספחיו ויאשרו לתשלום בכפוף לאמור בסעיף 8 להסכם או יתקנו בהתאם. המפקח יהיה רשאי להפחית מהחשבון סכומים, לפי שיקול דעתו הבלעדי, בגין עבודות שלא בוצעו בפועל ו/או בוצעו חלקית, בין בשל הוראת המפקח ובין מסיבה אחרת כלשהי. לאחר מכן יועבר החשבון לאישור מהנדס החכ"ל אשר יאשרו תוך 15 יום מיום קבלתו מהמפקח. אישור מהנדס החכ"ל מהווה תנאי יסודי לתשלום התמורה ע"י המזמינה.
- (ג) החשבון הסופי לא יקטן מ- 10% מערך העבודה. הוא יימסר כאשר הוא מאושר ע"י המפקח ומהנדס החכ"ל ובצירוף ערבות לטיב העבודה.
- (ד) החכ"ל תשלם את הסך שבחשבון בתנאי שוטף + 61 יום ממועד ביצוע העבודות ובתנאי שמולאו התנאים בס"ק ב'.
- מהתשלום הנ"ל ינוכה סך של 1% לצורך הוצאות משפטיות.
- (ה) הקבלן מצהיר כי ידוע לו שתשלום החשבון המאושר מותנה בהעברת כספים מהגורמים המממנים, ולא תהיה לו כל טענה ו/או תביעה בדבר איחור ו/או עיכוב בתשלום הנ"ל שנובע בגין אי העברת הכספים מהגורמים המממנים. מובהר בזאת, כי הקבלן יהיה זכאי לקבל תמורה או חלקה אך ורק באם התשלום הגיע לידי החכ"ל מאת הגורמים המממנים בפועל. הקבלן לא יהיה זכאי לתוספת הצמדה או ריבית בגין התקופה בה חל העיכוב בקבלת הכספים מהגורמים המממנים.
- המזמינה תעשה מאמץ לקבלת התשלומים מהגורמים המממנים במועד, על מנת לא לקפח את שכר עבודתו של הקבלן.

- (ו) מוסכם בין הצדדים, כי הקבלן לא יהא זכאי לכל תשלום נוסף בגין ביצוע העבודות וההתחייבות שעל הקבלן לבצע עפ"י מסמכי ההסכם מעבר לאמור בס' 8 (א).
- (ז) הקבלן מצהיר כי לא ידרוש מהחכ"ל לשאת בתשלום כלשהו מלבד התמורה הקבועה בהסכם זה מכל סיבה הנוגעת למצב הביטחוני באזור "בית אל" ויש"ע, וכי כל הוצאה שיהיה צורך להוציאה בגין המצב הביטחוני, בכדי לאפשר לקבלן למלא את התחייבויותיו עפ"י הסכם זה, יחול על הקבלן באופן בלעדי.
- (ח) מוסכם בין הצדדים, שהתשלום האחרון יבוצע רק לאחר שהקבלן מסר את כלל העבודות ולאחר שהמפקח אישר את השלמתם של כלל העבודות ולאחר שהקבלן וביצע חפיפה מלאה עם קבלן התחזוקה ומסר לידיו את כלל העבודות, ובכלל זה מערכת ההשקיה.
- (ט) לכל תשלום שיש לשלם לקבלן עפ"י הסכם זה יתווסף מע"מ בשיעור החוקי שיהא בתוקף בעת ביצוע התשלום. תשלום המע"מ יבוצע בנפרד בעת מועד תשלומו לשלטונות המס כפוף לקבלת חשבונית מס ע"י המזמינה.
- (י) מוסכם בין הצדדים, כי איחור בתשלום שעל החכ"ל לשלם עד 30 יום לא יזכה את הקבלן בפיצוי כלשהו, כספי או אחר. איחור בתשלום מעל ל – 30 יום ואשר אינו נובע מאיחור בתשלום מהסיבות הנקובות בסעיף 10(ה) יזכה את הקבלן בהפרשי הצמדה למדד מהמדד שהיה ידוע במועד שנקבע לתשלום ועד למדד שהיה ידוע במועד התשלום בפועל.

11. ארגון העבודות ויחסי עובד מעביד

- (א) ארגון ביצוע העבודות על פי הסכם זה יהא בסמכותו ובאחריותו המלאה והבלעדית של הקבלן אולם אין בכך כדי לגרוע מסמכויות שהוענקו למפקח במפורש במסמכי ההסכם.
- (ב) הקבלן מתחייב כי לצורך ביצוע העבודות יעסיק עובדים מיומנים וכשירים, אשר יתקבלו אצלו לעבודה בהתאם לדרישות כל דין.
- (ג) מוסכם בין הצדדים כי עובדי הקבלן ימצאו תחת פיקוחו, השגחתו, ביקורתו ואחריותו של הקבלן בלבד. הקבלן בלבד, יישא בכל ההוצאות הכרוכות והקשורות בעבודות על פי מסמכי ההסכם על ידי עובדיו ו/או מועסקיו ו/או קבלני המשנה שיועסקו על ידו (לאחר קבלת הסכמת החכ"ל מראש ובכתב) וכל מי שבא מטעמו, לרבות תשלום שכרם, זכויות סוציאליות ותשלומים והפרשות אחרים כנדרש על פי כל דין וכמקובל בתחום זה. הקבלן מתחייב כי לעובדים שיועסקו על ידו ישולם לפחות שכר המינימום שייקבע, מפעם לפעם, בחוק וכי לדרישת החכ"ל ימציא לה אישור רו"ח בעניין.
- (ד) מוסכם על הצדדים, כי הקבלן לא יהיה רשאי לסדר לפועליו מקום לינה במתחמי המגורים הקיימים בחכ"ל או בקרבתם, וכי בכל מקרה ידאג להסדר מקום הלינה של פועליו, אך ורק במקום המותר לכך עפ"י דין.
- (ה) הקבלן מתחייב למלא אחר הוראות כל דין ולמלא אחר האמור בכל חוקי העבודה והבריאות ביחס להעסקת עובדיו.

(ו) בכל הקשור למערכת היחסים בין החכ"ל לבין הקבלן ו/או עובדיו, יחשב הקבלן כקבלן עצמאי ולא יהיו יחסי עובד-מעביד בין החכ"ל לבין הקבלן ו/או עובדיו ו/או כל הבא מכוחו. בכל מקרה בו יקבע אחרת, יפצה וישפה הקבלן את החכ"ל בגין כל סכום בו תחויב, לרבות הוצאות משפט ושכ"ט עו"ד.

12. איסור הסבה

-
- (א) הקבלן מתחייב לא להסב ולא להעביר את ההסכם, כולו או מקצתו, או כל טובת הנאה על פיו לאחר, בין בתמורה ובין שלא בתמורה, אלא אם קיבל את הסכמת החכ"ל מראש ובכתב.
- (ב) היה והקבלן הינו תאגיד או שותפות רשומה או בלתי רשומה, יראו בהעברת 25% או יותר מהשליטה בתאגיד או מזכויות השותפות, בין אם ההעברה נעשתה בבת אחת, בין אם נעשתה בחלקים, כהעברת זכות מנוגדת לסי' 8 (א) לעיל.
- (ג) הקבלן מתחייב שלא להעסיק קבלני משנה לשם ביצוע העבודות עפ"י מסמכי החוזה, אלא לאחר קבלת הסכמת החכ"ל מראש ובכתב. החכ"ל תהא רשאית, לפי שיקול דעתה הבלעדי, ומבלי שתהא חייבת במתן נימוקים להחלטתה, שלא לאשר העסקתו של קבלן/י משנה מסוים/ים. בכל מקרה, תהא האחריות לקיום הוראות מסמכי ההסכם ולביצוע העבודות, על הקבלן באופן מלא ובלעדי.

13. ביטוח

-
- (א) הקבלן יהא אחראי אחריות מלאה ומוחלטת לכל ובגין כל תאונה, חבלה או נזק, איזה שהוא, בלי יוצא מן הכלל, שייגרמו מכל סיבה או עילה שהיא לחכ"ל ו/או לעובדיה ו/או לשליחיה ו/או לצד ג' כלשהו, לגוף או לרכוש, במישרין או בעקיפין, כתוצאה ממעשה או מחדל רשלני, איזה שהם הקשורים או הנוגעים בביצוע העבודות וההתחייבויות שעל הקבלן לבצע עפ"י מסמכי ההסכם. הקבלן יפצה את החכ"ל ו/או את הניזוק(ים), לפי המקרה, בכל דמי הנזק שייגיע לו/(ה)/(הם). הקבלן משחרר לחלוטין ומראש את החכ"ל, עובדיה ושלוחיה מכל אחריות וחבות לכל ובגין כל תאונה, חבלה או נזק כנ"ל.
- (ב) הקבלן אחראי כלפי צד שלישי, לרבות כלפי כל עובד או אדם אחר המועסק בשירותו, במידה ואחריות כזאת מוטלת עליו לפי פקודת הנזיקין (נוסח חדש), או כל דין אחר, לנזקים שייגרמו להם תוך כדי ביצוע העבודות עפ"י מסמכי ההסכם או כתוצאה מביצוע העבודות. אם תתבע החכ"ל על נזק שנגרם כתוצאה מהאמור לעיל, יהא על הקבלן לסלק את התביעה כנגד החכ"ל או לשלם כל סכום שיפסק לחובתה ע"י בית-משפט בפסק דין סופי.
- (ג) הקבלן מתחייב בזה לפצות ולשפות בשלמות את החכ"ל על כל נזק ועל וכןגד כל תביעה או דרישה, מכל עילה שהיא, שתוגש ע"י אדם כלשהו, נגדה או נגד מי מעובדיה ו/או שלוחיה בגין תאונה, חבלה או נזק המפורטים לעיל, לכל אדם כולל לחכ"ל ו/או לעובדיה ו/או לשלוחיה, לרבות ההוצאות המשפטיות במלואן שייגרמו.

- (ד) מבלי לגרוע מהתחייבויות הקבלן עפ"י הסכם זה ומבלי לפגוע בהוראות כל דין, מתחייב הקבלן לערוך על חשבונו את הביטוחים המפורטים במסמך י"ד – 'נספח ביטוחי' ממסמכי המכרז.
- (ה) בפוליסות יכללו התנאים הבאים:
- (1) כל הפוליסות תהיינה צמודות למדד.
 - (2) תבוטל זכות השיבוב ו/או החזרה בתביעה של המבטח כלפי החכ"ל.
 - (3) פוליסת חבות מעבידים תכלול גם שכר עבודה מלא עבור כל עובדי הקבלן, קבלני המשנה ועובדיהם.
 - (4) החכ"ל תיכלל בשם המבוטח.
 - (5) בביטוחים ייכלל סעיף אחריות צולבת.
 - (6) המבטח מוותר על זכות השתתפות בביטוחי החכ"ל והביטויים יהיו 'ביטוחים ראשונים'.
 - (7) אי-קיום תנאי הפוליסות ע"י הקבלן לא יפגע בזכויות החכ"ל.
 - (8) סעיפי בוררות הקיימים בפוליסות, אם הם קיימים, יהיו בטלים ומבוטלים.
- (ו) להבטחת התחייבותו של הקבלן לביצוע הביטוחים דלעיל, ימציא הקבלן לחכ"ל עם חתימת ההסכם אישור על קיום ביטוחים, כשהוא חתום ע"י חברת ביטוח שתאושר ע"י החכ"ל.
- (ז) היה והקבלן לא יבצע את הביטוחים אשר עליו לבצע עפ"י סעיף זה, כולם או מקצתם, הרי מבלי להטיל על החכ"ל חבות כלשהי בקשר לכך, תהא החכ"ל רשאית לבצע את הביטוחים תחתיו, ולשלם את דמי הביטוח, לרבות הפרמיות השוטפות, ולנכות כספים אלה ששולמו על ידה מכל סכום שעליה לשלם לקבלן מכוח חוזה זה בכל זמן שהוא, או לגבותם מהקבלן בכל דרך חוקית אחרת.

14. **ערבות ביצוע**

עם חתימת הסכם זה, יפקיד הקבלן בידי החכ"ל ערבות לביצוע. הערבות תהא ערבות בנקאית אוטונומית (להלן: "**הערבות הבנקאית**"), צמודה למדד, בשיעור של 10% מהסכום הכולל של הצעתו כולל מע"מ לעבודות על סך 10%, להבטחת ביצוע כל ההתחייבויות עפ"י מסמכי ההסכם. הערבות תהא בתוקף לתקופה של ___ חודשים והקבלן מתחייב להאריכה, מפעם לפעם, לפי דרישת החכ"ל, כך שהיא תהא בתוקף עד 30 יום לאחר תום תוקפו של הסכם זה.

15. **ערבות טיב**

(א) להבטחת התחייבותו, ימסור הקבלן למזמינה וכנגד תשלום חשבון סופי ערבות בנקאית אוטונומית להבטחת ביצוע כלל התיקונים והליקויים בעבודות ולתקופה של

- 24 חודשים מיום המסירה הסופי. הערבות תהא בסך 7% מערך העבודות (כולל מע"מ ששולם בגין העבודות) צמודה למדד.
- (ב) הקבלן יהיה אחראי באחריות מוחלטת לטיב העבודה וזאת למשך 24 חודשים מיום המסירה הסופית של כלל העבודות.
- (ג) בכל מקרה בו לא יאריך הקבלן את הערבות לפי דרישת החכ"ל, תהא החכ"ל רשאית לממשה ולעכב תחת ידה את סכום הערבות עד למילוי כל ההתחייבויות של הקבלן עפ"י החוזה ו/או לחלט ממנה כל סכום המגיע לחכ"ל עפ"י הסכם זה.

16. הפרת הסכם וביטול הסכם

- (א) הקבלן מצהיר כי ידוע לו, כי סעיפים 4ג, 6, 7, 8, 9, 10, 14 ו-15 הינם תנאים עיקריים ויסודיים בהסכם והפרתם תיחשב כהפרה יסודית, המזכה את החכ"ל בפיצויים מוסכמים וקבועים מראש עד לגובה סך הערבות הבנקאית, כשהם צמודים למדד, ממדד הבסיס ועד למדד האחרון שיהא ידוע במועד תשלומם בפועל לחכ"ל, וזאת מבלי לגרוע מזכות החכ"ל לכל סעד ותרופה אחרים העומדים לה עפ"י מסמכי החוזה או עפ"י כל דין.
- (ב) החכ"ל תהא זכאית לנכות את סכומי הפיצויים האמורים בס' 13 (א) לעיל מכל סכום שיגיע לקבלן, בין עפ"י מסמכי ההסכם ובין מכוח הסכם אחר כלשהו או לגבותם בכל דרך חוקית אחרת.
- (ג) תשלום פיצויים או ניכויים מסכומים המגיעים לקבלן, לא ישחררו את הקבלן מהתחייבויותיו עפ"י מסמכי ההסכם.
- (ד) היה והקבלן יפר ההסכם הפרה יסודית, תהא החכ"ל זכאית לכל סעד ותרופה משפטית העומדים לה עפ"י הסכם זה ועפ"י כל דין, ומבלי לגרוע מהזכויות האמורות, תהא זכאית לבטל את ההסכם, לתבוע פיצויים על הפרתו, לחלט את הערבות הבנקאית ולהעביר ביצוע העבודות עפ"י מסמכי ההסכם לקבלן אחר.
- (ה) מבלי לגרוע מהאמור בכל מקום אחר שבהסכם זה, הרי האירועים הבאים יחשבו כהפרה יסודית של הסכם זה ויזכו את החכ"ל בכל הזכויות המוקנות לה עפ"י מסמכי ההסכם, ועפ"י כל דין:
- (1) הוטל עיקול זמני או קבוע או שנעשתה פעולה כלשהי של הוצאה לפועל לגבי נכסי הקבלן, כולם או חלקם, והעיקול או הפעולה האמורים לא הופסקו או הוסרו לחלוטין תוך 30 יום ממועד ביצועם.
 - (2) הוגשה נגד הקבלן התראת פשיטת רגל או ניתן צו כינוס נכסים לגבי נכסיו, כולם או חלקם, או הוגשה נגדו בקשת פשיטת רגל, ובמקרה של קבלן שהוא תאגיד, נתקבלה על ידו החלטה על פירוק מרצון או שהוגשה נגדו בקשה לפירוק או ניתן נגדו צו פירוק או שהוא הגיע לפשרה או סידור עם נושיו, כולם או חלקם, או שהוא פנה לנושיו למען קבלת אורכה או פשרה להסדרת חובותיו עפ"י פקודת החברות.
 - (3) הוכח להנחת דעתה של החכ"ל, כי הקבלן הסתלק מביצוע ההסכם.

- (4) הוכח להנחת דעתה של החכ"ל, כי הקבלן או אדם אחר מטעמו נתן או הציע שוחד, מענק, דורון או טובת הנאה כלשהי בקשר עם הזכייה במכרז ו/או בקשר למסמכי הסכם זה או ביצועם.
- (5) הוכח להנחת דעתה של החכ"ל, כי הצהרה מהותית של הקבלן שניתנה במכרז או בקשר עם מסמכי ההסכם, אינה נכונה או שהקבלן לא גילה עובדה מהותית אשר היה בה כדי להשפיע על ההתקשרות עמו.
- (6) הקבלן מתחייב לידע את המזמינה על התרחשות האירועים הנ"ל.
- (ו) ספרי החכ"ל וחשבונותיה ישמשו ראיה לכאורה בכל הנוגע לתשלומים ששולמו לקבלן ומועדיהם.
- (ז) השתמשה החכ"ל בחלק מזכויותיה עפ"י סי' 13 (ד) לעיל, לא יראו את השימוש האמור בזכויות החכ"ל כביטול ההסכם ע"י החכ"ל, אלא אם החכ"ל הודיעה על כך במפורש ובכתב, והקבלן יהיה חייב לעמוד בכל התחייבויותיו עפ"י ההסכם, כל עוד לא ניתנה לו הודעה כאמור.

17. כללי

- (א) מוסכם בין הצדדים, כי החכ"ל רשאית לבטל את הוראות הסכם זה ולהפסיק את העבודות או את חלקן בכל עת, עפ"י שיקול דעתה המוחלט.
- (ב) במקרה והחכ"ל תבקש לעשות שימוש בהוראת סעיף זה, היא תודיע על כך לקבלן בכתב 14 יום מראש.
- (ג) במקרה כזו, יחולו ההוראות כדלקמן:
- עם התשלום, תועבר הבעלות בחומרי הבניה והציוד שבאתר לחכ"ל, והחכ"ל תשלם לקבלן את החלק היחסי בתשלומים עבור העבודות שביצע עד כה, וזאת עפ"י קביעת המפקח.
- פרט לתשלום האמור בסעיף זה, לא תהא לקבלן כל תביעה ו/או טענה כנגד החכ"ל או מי מטעמה בגין ביטול ההסכם והפסקת העבודה.
18. הקבלן מצהיר ומודה, כי ידוע לו, כי קבלנים אחרים עשויים לעבוד באתר ועליו לתאם עמם את העבודה. כמו"כ, יתאם הקבלן את עבודתו עם חברת החשמל, משרד התקשורת, בזק, ומקורות ועם גורמים אחרים ו/או נוספים, ככל שהדבר ידרש.
19. (א) הסכמה מצד החכ"ל או המפקח לסטות מתנאי מסמכי ההסכם במקרה/ים מסויים/ים, לא תהווה תקדים ולא ילמדו ממנה גזירה שווה למקרה אחר. כל הסכמה, כאמור, טעונה אישור בכתב ובחתימת ראש החכ"ל והגזבר.
- (ב) מוסכם בין הצדדים, כי מסמכי ההסכם משקפים נכונה את המוסכם והמותנה ביניהם במלואו, וכי החכ"ל לא תהיה קשורה בכל הבטחות, פרסומים, הצהרות, מצגים, הסכמים והתחייבויות, בכתב או בע"פ, שאינם נכללים במסמכי ההסכם ואשר נעשו, אם נעשו, קודם לחתימתם. כל ויתור, הסכמה או שינוי מהוראות מסמכי ההסכם, לא יהא להם כל תוקף, אלא אם נעשו בכתב ובחתימת שני הצדדים.

20. מוסכם בין הצדדים, כי סמכות הדיון בכל חילוקי הדעות הנוגעים להסכם זה יהיו מסורים לבית-המשפט השלום בירושלים.

21. הקבלן יישא בהוצאות ביול מסמכי ההסכם ובהוצאות ביול מסמכים נוספים הקשורים או נובעים ממסמכי ההסכם.

22. כתובות הצדדים לצורך הסכם זה הינן:
חכ"ל: חברה כלכלית לבית אל – שדרות לוז 38
הקבלן:

ולראיה באו הצדדים על החתום:

הקבלן

החכ"ל

עיריית בית אל

מזמין:







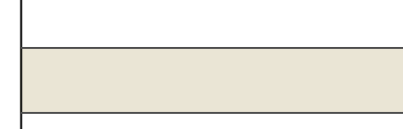

הערות:
1.
2.

4. על הקבילן או כל מי שעושה שימוש בחכנית, לבקור את המידות להיתאמן לביצוע והורידו למתכנן לפני הביצוע על כל סעות, סטרי, סטירה או אי החאמה
5. בניית הקבילן ביצוע על ידי המידות והכנית שימסור למתכנן על ידי המתכנן או המחזור משמנו
6. במידה נדרש השמטת מידה תחול על הקבילן ובאחריותו
7. המתכנן יהיה הבעלים הבלעדי של תכנית זו ושל זכות הוצרים בהם אין לעשות כל שימוש בחכנית זו, ברעיונות המוקמים בה, ללא אישור מראש של המתכנן

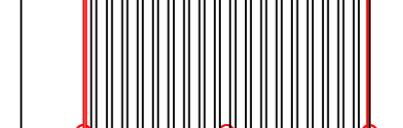
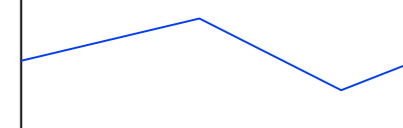
תרשים סביבה:
קנה מידה: ---

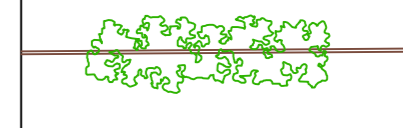

מקרא:

-  שביל מצע מהודק
-  מסבכת מתכת
-  קיר ישיבה / קיר ניקיון מאבן לקט
-  פרגולה
-  קו גובה מתוכנן
-  אזור שימור עתיקות
-  גפן לשתילה
-  עגלת קפה
-  אזור גינון רב שנתיים
-  מעקה בטיחות ומאחז יד
-  סימון פרטים

חומר	מ"א
שביל מצע מהודק	345 מ"א
מעקה בטיחות ומאחז יד	256 מ"א
קירות ישיבה	75 מ"א
קירות ניקון מאבן לקט	60 מ"א

חומר	מ"ר
שביל מצע מהודק	810 מ"ר
סבכת מתכת	330 מ"ר
פרגולה	170 מ"ר

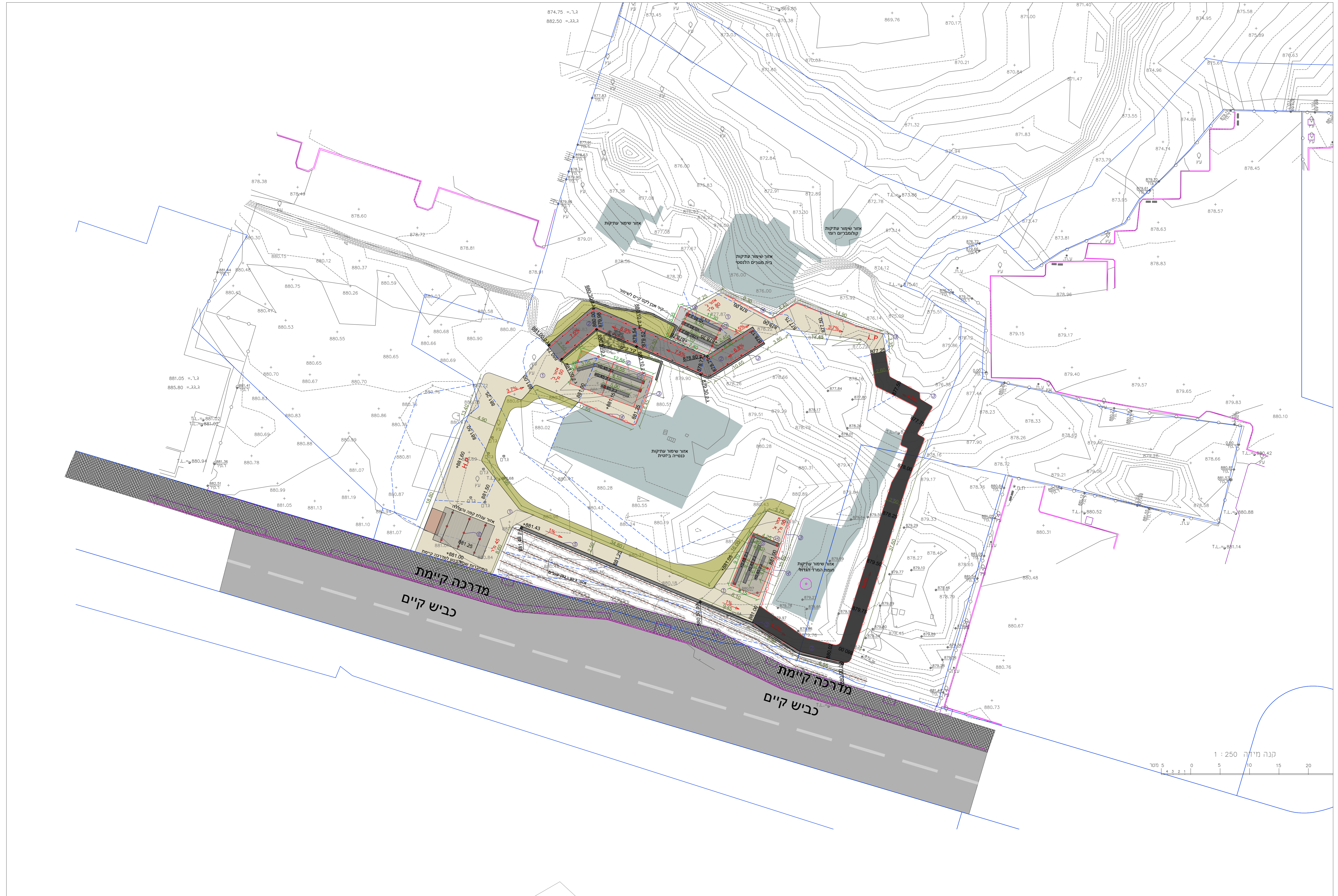

לוח תפוצה:

המכנית היתה ל:	תפוצה
שיוט:	<input checked="" type="checkbox"/>
לאישור:	<input checked="" type="checkbox"/>
למכר:	<input checked="" type="checkbox"/>
לביצוע:	<input checked="" type="checkbox"/>

מחזורת:

מס' תאריך	מחזורת העדכון	הערות:
01/05/2025	בדיקת מערך ענכיים	

מקום ושם העבודה:

גן אריכאולוגי כפר מר

תוכנון עברי:

מעוצה מקומית בית אל

תכנית:

מידות וגבהים

לוח:	מסמך:	29.09.2025	מס' המסמך:	תכנית פתוח כללית
תכנון:	בקרי:	שריטט:	גליון:	1/1
אליעד עטיקם:	דניאל בר און:	אליעד עטיקם:		

דניאל בראון
אדריכלות נוף ותכנון עירוני ואזורי
גבעת ישעיהו 148, ד.ג. האלה 99825
טל: 02-9922350 פקס: 077-7357623

25 נובמבר, 2025

לכבוד
א.ג.נ,

הנדון: נספח נגישות לפארק ארכיאולוגי בית אל
(בהתאם לתקנות התכנון והבנייה [והתקנים הרלוונטיים] התקפות בעת מתן הייעוץ)
קיבלתי את תכניתכם. מצ"ב הנחיות כלליות וכן התייחסות לתכנית.

1. הנחיות לתכנון מקומות חניה הנגישים בחניון צמוד לפארק ארכיאולוגי:
בחניון ציבורי נא לתכנן מקומות חניה הנגישים

מספר מקומות חניה נגישים לרכב רגיל ולרכב גבוה מתך סך כל מקומות חניה קיימים לפי טבלה. נקבעו בתוכנית מקומות חניה במספר גדול מהנדרש בתקנות החניה, יחושב מספר מקומות החניה הנגישים מסך כל המקומות המתוכננים.

טור ב'			טור א'
מספר מינימאלי של מקומות חניה נגישים			מספר מקומות חניה הנדרשים על פי התוספת לתקנות החניה
לרכב גבוה	לרכב רגיל	סך הכול	
1	-	1	10-4
1	1	2	25-11
1	2	3	50-26
1	2	3	75-51
2	2	4	100-76

מקומות חניה נגישים ימוקמו על שטח אופקי. אם יש מניעה לכך, שיפוע מקומות החניה הנגישים לא יהיה גדול מ-2.5% בכל הכיוונים.

1.1 מקומות חניה נגישים בניצב לכיוון הנסיעה:

מידות חניה יחיד בניצב למסלול הנסיעה:

לרכב רגיל 350/500 ס"מ,

לרכב גבוה 460/600 ס"מ לפחות.

אפשר למקם כל שני מקומות חניה נגישים בניצב לכיוון הנסיעה כך שיחלקו מעבר משותף שמפלסו זהה למפלס החניה.

רוחב למעבר המשותף בין שני מקומות חניה נגישים יהיה 130 ס"מ לפחות עבור רכב רגיל, 240 ס"מ לפחות עבור רכב גבוה.

בין שני מקומות חניה נגישים לרכב גבוה, יותקן מתקן למניעת חניה.

מידות שני מקומות חניה נגישים בניצב לכיוון הנסיעה עם מעבר משותף (שמפלסו זהה למפלס החניה) לרכב רגיל ברוחב 630 ס"מ באורך 500 ס"מ

לרכב גבוה ברוחב 740 ס"מ באורך 600 ס"מ
 פני השטח של המעבר המשותף יסומנו כמקום אסור לחניה-תמרור 820

מ ד ר כ ה

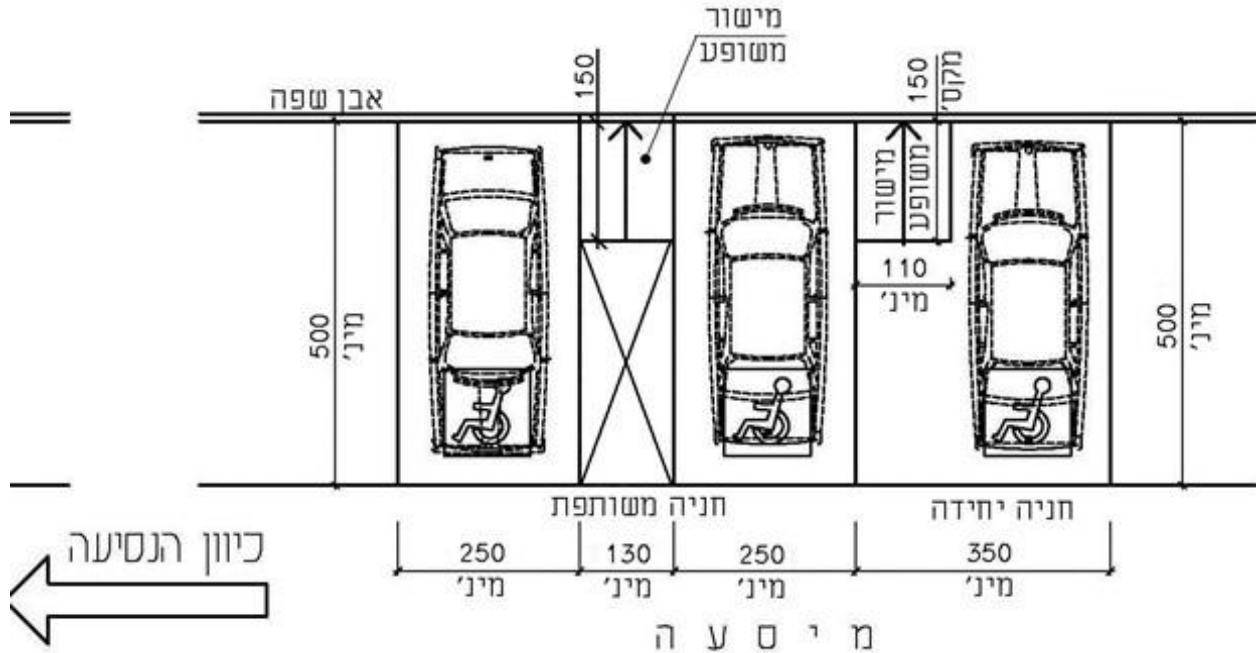

ציור - מקום חניה נגיש לרכב רגיל בניצב לכיוון הנסיעה

מ ד ר כ ה

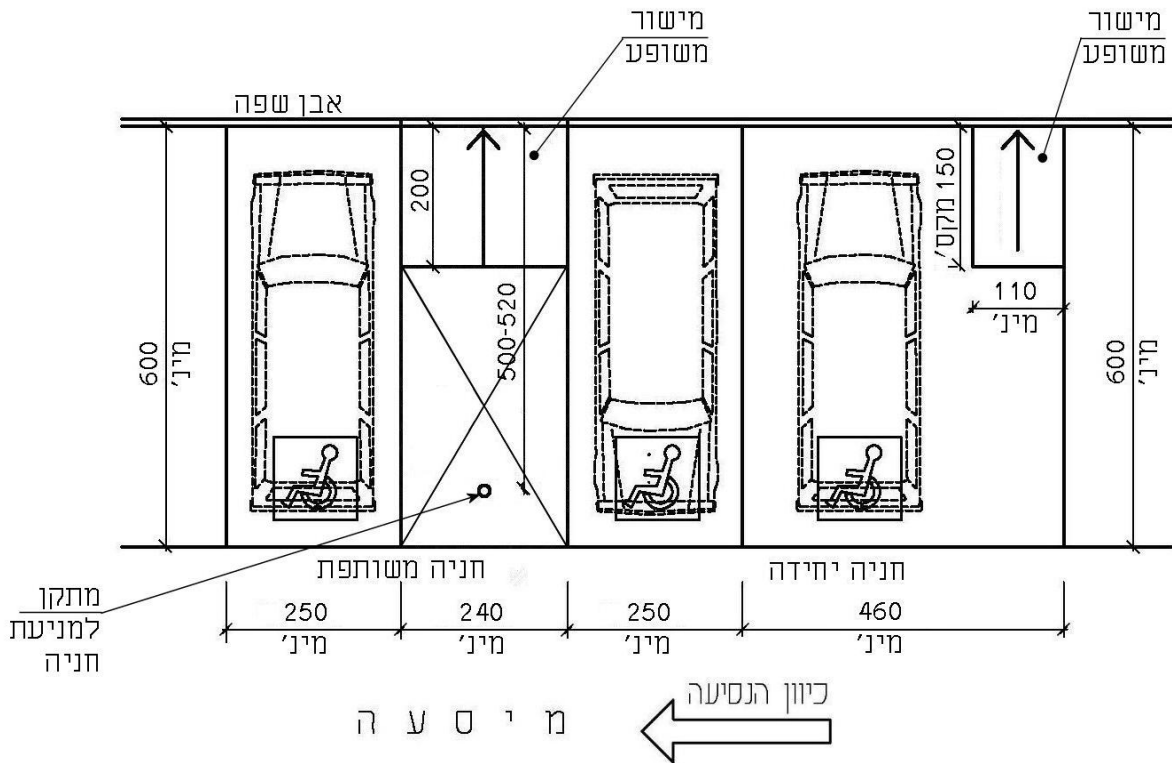

ציור - מקום חניה נגיש לרכב גבוה

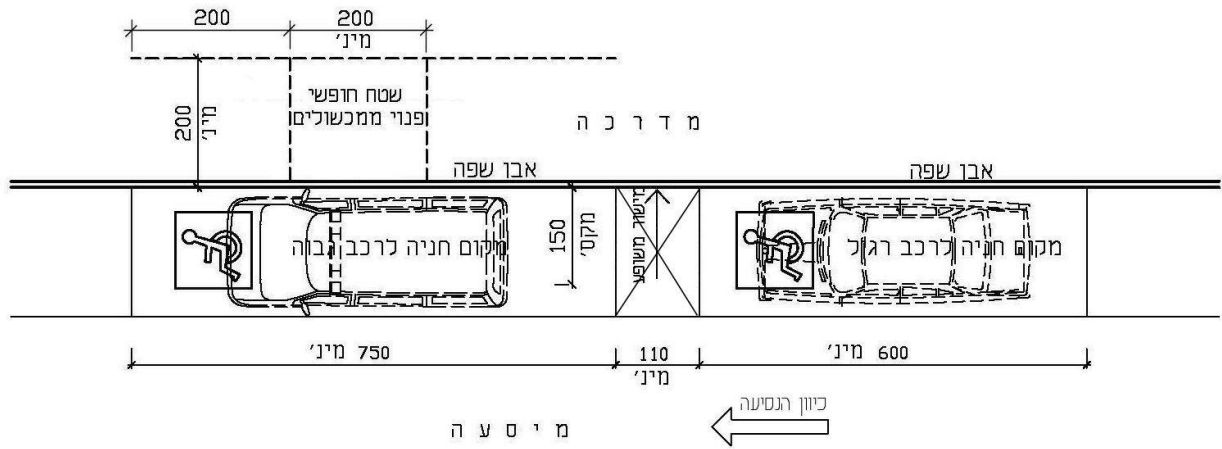

ציור-מקום חניה נגיש במקביל לכיוון הנסיעה עם עלייה באמצעות מישור משופע

2. דרך נגישה :

דרך נגישה ממדרכה, ממקומות חניה הנגישים תוביל לכל אלה :
 (1) לכניסה אחת אליו לפחות, הזמינה לציבור ;
 (2) למרכזי העניין לרבות טיילת, שביל הליכה, אזור להתאספות קהל, פינת ישיבה, אזור פיקניק, מצפור, תצפית, אלמנט אמנות, מקום המהווה מוקד משיכה לציבור עקב פעילות המתרחשת בו או תצוגה הנערכת בו .

אם השיפוע האורכי של הדרך הוא בין 3% ל- 5%, יהיו לאורך הדרך משטחי ביניים באופן שהפרש הגובה בין שני משטחים סמוכים לא יהיה גדול מ- 500 ס"מ ;
 - אם השיפוע האורכי של הדרך הוא בין 5% ל- 8%, יהיו לאורך הדרך משטחי ביניים באופן שהפרש הגובה בין שני משטחים סמוכים לא יהיה גדול מ- 200 ס"מ.

רוחב דרך נגישה לא יהיה קטן מ- 130 ס"מ מתקני רחוב, במקומות שנדרש לאפשר בהם מעבר דו-סיטרי לשני כיסאות גלגלים או לשתי קלנועיות או לאפשר סיבוב קלנועית ב- 180°, יהיה רוחב הדרך 180 ס"מ לפחות.
 השיפוע הרוחבי של דרך נגישה השיפוע בכל כיוון לא יהיה גדול מ- 2%

פני הדרך יהיו יציבים, קשיחים, קבועים ואחידים.
 כאשר יש מישקים בפני הדרך, הפרש הגובה בין פני מילוי המישק לבין פני הנקודה הגבוהה ביותר של פני הדרך לצדי המישק לא יהיה גדול מ- 5 מ"מ ראה a בציור.

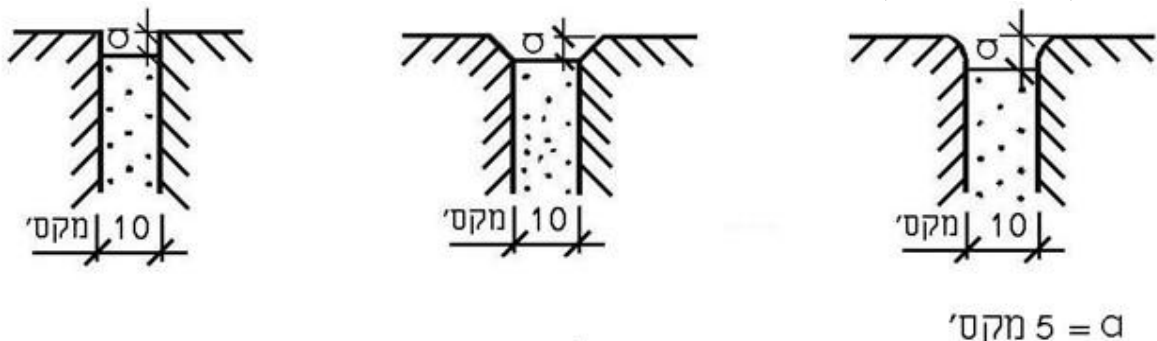

3. ריהוט חוץ ומתקני חץ :

רהיטי חוץ ומתקני חוץ יוצבו מחוץ לדרך הנגישה כך שלא יהוו מכשול.
 ב-50% לפחות מרהיטי החוץ וממתקני החוץ, מכל סוג, יהיה ניגוד חזותי.
 הרהיטים והמתקנים שבהם יתקיים הניגוד החזותי יהיו בפיזור לאורך הדרך.
 ניגוד חזותי ברהיטי חוץ יהיה בין רכיבי הרהיט העיקריים לבין עצמם או לפחות בין דופנותיו הפונות לכיוון ההליכה, לבין סביבתו הקרובה.

3.1 ספסלים (קיר ישיבה):

מפלס פני השטח שעליו ממוקמים המושבים יהיה זהה למפלס הדרך הנגישה הצמודה.
 גובה פני המושב 45-48 ס"מ מפני הרצפה.
 החלק הקדמי של פני המושב לא יהיה גבוה ביותר מ 2-ס"מ מחלקו האחורי לספסלים יהיו משענות גב.
 גובה משענת גב בחלק האחורי של המושב, 35-40 ס"מ מפני המושב.
 לספסלים יהיו משענות יד לפחות משני צדי המושב.
 משענות היד יימשכו מגב המושב, ככל האפשר עד לחזית המושב, אורכן יהיה 30 ס"מ לפחות וגובה פניהן העליונים יהיה 24 ס"מ – ס"מ מפני המושב.
 ראה ציור

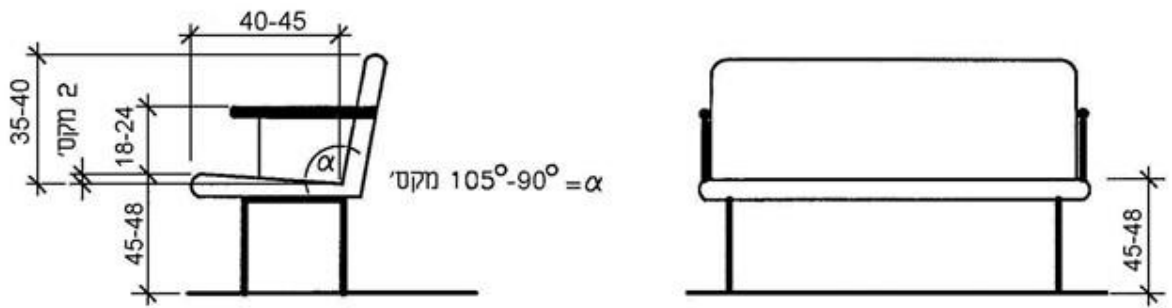

ספסל - מבט צד

ספסל - חזית

-בקיר ישיבה נא להוסיף משענת גב בחלקו האחורי של המושב, וכן משענות יד לפחות בשני צידי המושב.

מקום לכיסא גלגלים בצד אחד לפחות שליד הספסל, ברוחב מינימלי של 100 ס"מ.

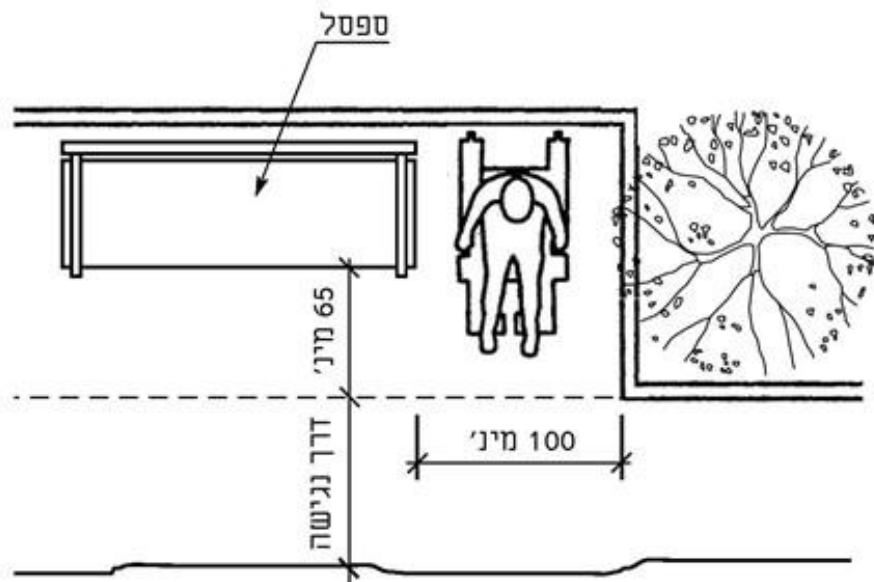

ספסל - מבט על

4. מתקני שתייה :

בשטחי חוץ תהיה לפחות גישה צידית למתקני שתייה עבור אנשים בכיסא גלגלים.
אם יש משטח גדול באגן השתייה, הפייה המותקנת בו תהיה בצד של הגישה הצידית.
בגישה הצידית יש להשאיר מרווח לברכיים (עומק אופקי) של 28 ס"מ מינימום (ראו ציור 22.1).
באזור מתקן השתייה יהיה משטח תפקוד (במידות 150/150 ס"מ או 170/130 ס"מ)
שיאפשר את הגישה למתקן ואת השימוש בו.

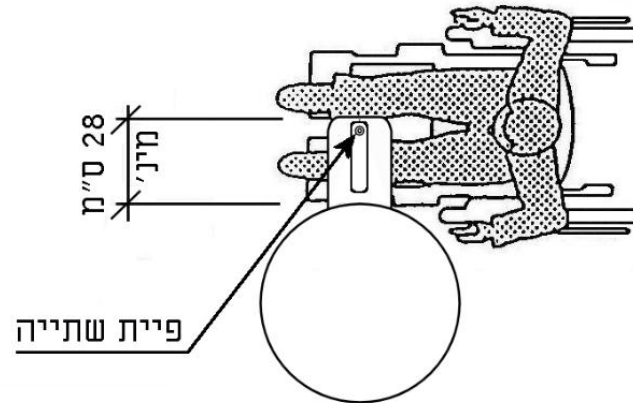

ציור מתקן שתייה עם גישה צידית

מתקן השתייה יכול להתקן מזרקה המיועד לשתייה ישירה והתקן המיועד למילוי בקבוקים.
בהתקן המזרקה, גובה פתח יציאת זרם המים כלפי מעלה יהיה בין 5 ס"מ ל-10 ס"מ מעל המשטח, במרחק של עד 12.5 ס"מ מהדופן החיצונית הנגישה.
גובה המשטח יהיה בין 75 ס"מ ל-85 ס"מ מפני הרצפה.
במתקנים מיובאים ניתן לחרוג מהמידות ולאשר חלל חופשי אנכי לברכיים בגובה 68 ס"מ וחלל חופשי אופקי לכפות רגליים בעומק 43 ס"מ.

5. שילוט ותמרור :

התמרור ואופן הצבת התמרורים במקומות חניה נגישים מפורטים בתקנות והנחיות להצבת תמרורים, תשע"א-2010, על עדכוניהן.

6. תאורה :

התאורה של דרכים, מדרגות, כבשים, שבילים, חניות ומכשולים בדרך תתאים לנדרש בתקן הישראלי ת"י 1918 חלק 4 בסעיף ה"ד בתאורה (סעיף 2.8).

הערות לתוכניות שהוגשו .

יש להעביר לאישור כל תכנית מפורטת המשלבת הנחיות ו/או תנאים לנגישות .

בברכה,
אולג סביצקי אדריכל – מורשה נגישות מתו"ס.

סעיף	תאור	יח	כמות	מחיר	סה"כ
01	פארק ארכיאולוגי כפר מר				
01.02	עבודות בטון וקירות תומכים				
01.02.002	קירות תומכים וקירות גדר				
01.02.002.0060	קירות ישיבה חד פנים בעובי כולל של 60 ס"מ מאבן גיר גוויל פראית קשה. בניה מורכבת לפי פרט והנחיות המתכנן. כולל אספקת האבן. בניה 'יבשה' - מישקים ריקים ללא כחול. גמר דמוי בניית טרסות חקלאיות מסורתיות. סוג הבטון ב - 30. המחיר כולל זיון, חפירה ליסוד הקיר ויציקת היסוד, בינוי האבן ומילוי הבטון. גובה הקיר 45 ס"מ וימדד ממפלס הקרקע הסופי. ראש הקיר עשוי קופינג אבן נסורה בעובי 7 ס"מ, ללא בטון נגלה לעין. הבינוי מותנה באישור האדריכל בשטח לקטע ניסוי באורך 1 מ'.	מ'	150.00	₪650.00	₪97,500.00
	סה"כ לעבודות בטון וקירות תומכים				₪97,500.00
01.08	פרק 08 - תשתיות חשמל, תאורה ותקשורת				
01.08.001	תת פרק 01 - תאורת חוץ				
01.08.001.0100	צינור שרשורי דו שכבתי בקוטר 80 מ"מ כולל מופות יחודיות לצנרת זו כולל חוטי משיכה 8 מ"מ מניילון. כולל כל הנדרש לפי סעיף 08.1.021	מ'	50.00	₪40.00	₪2,000.00
01.08.001.0110	צינור מריכף חסין אש בקוטר 20 מ"מ שאינו כלול במחיר נקודה.	מ'	700.00	₪16.00	₪11,200.00
01.08.001.0120	צינור מריכף חסין אש בקוטר 25 מ"מ.	מ'	100.00	₪20.00	₪2,000.00
01.08.001.0130	צינורות פלסטיים כבדים (מרירון) קוטר 20 מ"מ לרבות חבל משיכה קופסאות וחומרי עזר	מ'	350.00	₪25.00	₪8,750.00
01.08.001.0170	תא בקרה לכבלים/צינורות ככול הנדרש לפי סעיף 08.01.162 בקוטר פנימי 80 ס"מ ובעומק 100 ס"מ כולל מסגרת ומכסה מסוג B125 לפי ת"י 489.	יח'	7.00	₪1,800.00	₪12,600.00
01.08.001.0210	חפירה ו/או חציבה של תעלות לכבלים כולל כל הנדרש לפי סעיף 08.01.252 ברוחב 40 ס"מ ובעומק 80 ס"מ באמצעות כל כלי מיכאני שיידרש לרבות חופר-תעלות או בעבודות ידיים בכל סוג קרקע.	מ'	600.00	₪75.00	₪45,000.00

סעיף	תאור	יח	כמות	מחיר	סה"כ
01.08.001.0220	פתיחת מדרכה/שביל עבור הנחת צנרת לרבות ניסור, חיתוך, שבירת אספלט בטון בעומק השכבות הקיימות ו/או פירוק ריצוף בשטח המדרכה/שביל, חפירה וחציבה לרבות עבודות בידיים לעומק עד 150 ס"מ ורוחב עד 60 ס"מ, ריפוד וכיסוי חול, מילוי החפירה בשכבות מצע, תיקון מדרכה/שביל והחזרת המצב לקדמותו וסימון בר קיימא של קצות הצנרת.	מ'	50.00	₪120.00	₪6,000.00
01.08.001.0230	חציבה בסלעים של תעלות לכבלי חשמל ברוחב 40 ס"מ ובעומק 100 ס"מ	מ'	80.00	₪75.00	₪6,000.00
01.08.001.0250	מרכזיית מאור כולל יסוד מתאים לגודל חיבור של 3X250A כולל יסוד מבטון וארון פוליאסטר משוריין עם תא נפרד לחח"י. כולל כל הציוד החשמלי (לתשומת לב הקבלן המרכזייה כוללת את כל המ"ז חצי אוטומטיים, מאמתי"ם, בקר כופל הספק, מגענים, רב מודד וכל האביזרים המצויינים בסכימה חד קוויית למעט בקר חיסעון באנרגיה ראה סעיףבנפרד) כולל כל האביזרים וחומרים הדרושים להפעלה תקינה של המרכזייה עפ"י סכימה חד קוויית כמצויין בתכנית.	קומפ	1.00	₪25,000.00	₪25,000.00
01.08.001.0260	כבל נחושת מסוג N2XY בחתך 3X1.5 ממ"ר מושחלים בצינורות (המחיר אינו כולל צינורות) לרבות חיבור בשני הקצוות.	מ'	600.00	₪17.00	₪10,200.00
01.08.001.0270	כבל נחושת מסוג N2XY בחתך 5X10 ממ"ר מושחלים בצינורות (המחיר אינו כולל צינורות) לרבות חיבור בשני הקצוות.	מ'	300.00	₪65.00	₪19,500.00
01.08.002	תת פרק 02 - גופי תאורה				
01.08.002.0020	ג"ת עם לדים בהספק של 6.1W להתקנה צמוד באלמנט מתכתי מוגן מים IP66 כדוגמת ZOKE 1 מסופק ע"י חברת עין השופט בע"מ או ש"ע מאושר.	יח'	50.00	₪600.00	₪30,000.00
01.08.002.0030	ג"ת עם לדים בהספק של 16.8W להתקנה צמוד קירות עבור תאורת פרגולות מוגן מים UP+DOWN IP66 מתוצרת UNILAMP מסופק ע"י חברת עין השופט בע"מ או ש"ע מאושר.	יח'	24.00	₪1,200.00	₪28,800.00
01.08.002.0040	ג"ת עם לדים בהספק של 15W מתכוונן עבור הארת אלמנטיים ארכיאולוגיים ת מוגן מים IP66 להתקנה צמוד רצפה כדוגמת MINI SONIK תוצרת UNILAMP מסופק ע"י חברת עין השופט בע"מ או ש"ע מאושר.	יח'	30.00	₪1,300.00	₪39,000.00

סעיף	תאור	יח	כמות	מחיר	סה"כ
01.08.002.0050	ג"ת עם לדים בהספק הכולל של 230W/19W להתקנה שקוע בקרקע עם חלם צד (תאורת צד) המחיר כולל קופסאת ביטון להתקנה שקוע כולל חפירה עבורו ביטון ופילוס מוגן מימים IP65 כדוגמת MINI AYERS מסופק ע"י חברת עין השופט בע"מ או ש"ע מאושר.	יח'	27.00	₪1,600.00	₪43,200.00
01.08.003	תת פרק - 03 עבודות חשמל				
01.08.003.0060	צינור פי.ו.י.ס.י. קשיח לעבודות תקשורת לפי דרישות "חברת חח"י" (יק"ע 35) בקוטר 160 מ"מ בחפירה מוכנה כולל חוט משיכה מניילון בקוטר 8 מ"מ וסרט סימון תקני	מ'	220.00	₪130.00	₪28,600.00
01.08.003.0070	חפירה של תעלות לכבלים ו/או צינורות ו/או בכלים ו/או בידיים כולל ריפוד וכיסוי חולמילוי התעלה, החזרת המצב לקדמותו וסילוק עודפי האדמה. החפירה בעומק שלעד 100 ס"מ ורוחב ל-3 צינורות 6" ו מונחים בשכבה אופקית אחת המחיר לא כולל צינור.	מ'	250.00	₪65.00	₪16,250.00
01.08.003.0080	הרכבת בסיס למערכת מנייה חברת חשמל כולל הובלה ממחסני חח"י, בטון, ציוד עזר הכל לפי דרישות "י לפי מפרט 08 וסטנדרטים של חברת חשמל ולפי פרט ביצוע	קומפ	1.00	₪250.00	₪250.00
01.08.003.0090	גומחת בטון מקורה עבור מערכת מנייה חח"י במידות פנים 90 ס"מ וגובה כולל מעל ומתחת לקרקע 225 ס"מ עומק 50 ס"מ כולל חפירה/חציבה, זיון ביסוס ופילוס	קומפ	1.00	₪2,500.00	₪2,500.00
01.08.003.0100	תא בקרה לכבלים/צינורות ככול הנדרש לפי סעיף 08.01.162 בקוטר פנימי 80 ס"מ ובעומק 100 ס"מ כולל מסגרת ומכסה מסוג B125 לפי ת"י 489.	קומפ	4.00	₪1,800.00	₪7,200.00
01.08.003.0110	קופסאות CI עבור הסתעפויות וזיווד IP55 להתקנה חיצונית כבה מאליו במידות 25X17.5X15 ס"מ מסופק ע"י חברת אור שי בע"מ.	יח'	15.00	₪150.00	₪2,250.00
01.08.003.0120	כבל נחושת מסוג N2XY בחתך 4X185 מ"מ"ר מושחלים בצינורות (המחיר אינו כולל צינורות) לרבות חיבור בשני הקצוות.	מ'	250.00	₪520.00	₪130,000.00

סעיף	תאור	יח	כמות	מחיר	סה"כ
01.08.003.0130	העברת מתקן החשמל בכללותו בדיקת מהנדס בודק מוסמך כולל ביצוע כל ההכנות הדרושות, כולל תיאום הזמנת ותשלום למהנדס בודק, ליווי הבודק במשך כל זמן הבדיקה, עזרה טכנית שכרוכה בשעות עבודה ו/או חומרי עזר שתידרש במידת הצורך לבודק. המחיר כולל גם את ביצוע ותיקון כל הליקויים שהתגלו בבדיקה עד לאישור הסופי של המתקן ע"י הבודק.	קומפ	1.00	₪3,500.00	₪3,500.00
01.08.003.0140	שעות עבודה של חשמלאי עוזר ברג' לפי הנחיות מנהל הפרוייקט בכתב בלבד.	ש"ע	10.00	₪75.00	₪750.00
01.08.003.0150	הארקה כולל תא בקוטר 60 ס"מ ועומק 40 ס"מ עם קרקעית מבטון, חור לניקוז מים, מכסה, ואלקטרודת הארקה תקנית טיפוסית מוט פלדה /נחושת כולל כל האביזרים והחיבורים הדרושים כולל תא מבטון טרום חפירה /חציבה. כולל שילוט וצביעה קומפלט.	קומפ	1.00	₪1,500.00	₪1,500.00
01.08.003.0160	קופסאת שקעים להתקנה חיצונית הכוללת: 2 שקעי חשמל חד פאזיים 16A/220V, 1 שקע תלת פאזי 2,4X40A, מאמ"ת 3X25A, מפסק פחת 3X16A, מאמתי"ם חד פאזיים 16A, מאמ"ת תלת פאזי 3X16A הקופסא מוגנת מים מסופקת ע"י חברת ניסקו בע"מ או ש"ע מאושר.	קומפ	3.00	₪2,500.00	₪7,500.00
01.08.003.0170	עבודות בלתי צפויות בסעיף זה מתייחס לעבודות חשמל ותאורה עפ"י הפטוגרפיה הקיימת ובלתי צפויה	קומפ	1.00	₪25,000.00	₪25,000.00
01.08.011	חפירות ובסיסי בטון בעבודות חשמל				
01.08.011.0009	חפירה של תעלות לכבלים ברוחב 40 ס"מ ועומק 100 ס"מ, לרבות ריפוד וכיסוי חול, סרטי סימון, מילוי חוזר והידוק סופי	מ'	300.00	₪45.00	₪13,500.00
01.08.032	כבלי אלומיניום NA2XY (XLPE)				
01.08.032.0095	כבלי אלומיניום מסוג NA2XY (XLPE) בחתך 4X240 מ"מ ר קבועים למבנה, מונחים על סולמות או בתעלות או מושחלים בצינורות לרבות חיבור בשני הקצוות, כדוגמת "ארכה" או ש"ע	מ'	300.00	₪201.00	₪60,300.00
	סה"כ לפרק 08 - תשתיות חשמל, תאורה ותקשורת				₪588,350.00
01.40	פיתוח האתר				
01.40.001	ריצוף שבילים, מדרכות, רחבות ומדרגות				

סעיף	תאור	יח	כמות	מחיר	סה"כ
01.40.001.0150	מדרגות מאבן טבעית מסותתת או אבן שכבות במידות 30/40/17 ס"מ. עיבוד האבן מלבני מסותת, הידוק השתית, מצע מהודק בעובי 25 ס"מ	מ'	30.00	₪320.29	₪9,608.70
01.40.001.0171	ריצוף אבן שכבות טבעית פראית עובי אבן 10 ס"מ, בפסי תיחום לשבילים. רוחב פס - 20 ס"מ (שורת אבן אחת). פני האבן יהיו מיושרים במפלס ריצוף השביל - ללא בליטות וגבשושיות. הכיחול יהיה בגוון האבן (מלט לבן) ובמפלס אחיד עם פני האבן, או ללא כיחול - לפי בחירת המתכנן בשטח. רוחב מינימום לאבן בודדת 15 ס"מ; פאה פנימית ישירה ופאה חיצונית פראית. כולל טיט צמנט. הכל לפי פרט, כולל יסוד בטון. הבצוע מותנה באישור המתכנן לקטע באורך 5 מ'. סה"כ 700 מ"א	מ"ר	150.00	₪237.10	₪35,565.00
01.40.001.0400	ריצוף באבנים משתלבות בעובי 6 ס"מ מסוג אבן סימון לעיוורים בצבע אפור או לבן - פסי אזהרה (פטמות) לפני מדרגות, ברוחב 60 ס"מ במידות 20/20/6 ס"מ לרבות יסוד	מ"ר	15.00	₪160.80	₪2,412.00
01.40.001.0410	גשרון/ שביל 'צף' - פרופילי פלדה ומשטח פח מחורר - לפי פרט וכדוגמת הבצוע מעל ערוץ הנחל בפארק אמות המים ובשביל אמות המים באפרת. הקבלן יסייר באפרת עם המתכנן כדי לוודא תאום המוצר המבוקש	מ"ר	450.00	₪1,500.00	₪675,000.00
סה"כ לפיתוח האתר					
01.41 עבודות גינון והשקיה - פיתוח					
01.41.001 אדמת גן וחיפוי קרקע					
01.41.001.0010	אספקה ומילוי אדמת גן מטיב מעולה מסוג אדמת הר - אדמת טרה רוסה (לא אדמה חולית קלה ולא אדמת עמק כבדה) בתוספת קומפוסט בשל בכמות של 20 מ"ק לדונם. מילוי האדמה יהיה בעומק 1 מ' בכל בור שתילה. בנוסף, פיזור שכבת קרקע כנ"ל על פני השטח - עובי שכבת מילוי 40 ס"מ, כולל פיזור ויישור בשטח הגינון לגבהים מתוכננים - להשלמת המילוי	מ"ק	200.00	₪51.00	₪10,200.00
01.41.001.0090	רסק גזם (רסק קק"ל) כולל פיזור ויישור בשכבה של 10 ס"מ. הרסק יהיה 'בשל' - מערמות שעמדו לפחות שנה אחת.	מ"ק	25.00	₪252.00	₪6,300.00
01.41.002 צנרת השקיה					
01.41.002.0010	צנרת השקיה קומפ'. כמויות ואומדן מפורטים לפי תכנון השקיה של מחלקת הגינון העירונית	קומפ	1.00	₪50,000.00	₪50,000.00

סעיף	תאור	יח	כמות	מחיר	סה"כ
01.41.003	גיבון ונטיעה				
01.41.003.0040	הכשרת קרקע לשתילה ונטיעה, כולל חריש לעומק 25 ס"מ, תיחוח ויישור. המחיר כולל כל הנדרש לבצוע העבודה, כולל שימוש בכלים מכניים	מ"ר	300.00	₪4.50	₪1,350.00
01.41.003.0050	דשן אורגני, זבל פרות או עופות או תערובת שלהם מסוג קומפוסט מחוטא לשטחי הגיבון בכמות של 20 מ"ק לדונם. יש להמציא אישור על החיטוי של ספק הקומפוסט למפקח האתר לפני הגעת הקומפוסט לאתר. המחיר כולל כל הנדרש לבצוע העבודה, כגון שימוש בכלים מכניים וחומרי דישון	מ"ר	300.00	₪3.00	₪900.00
01.41.003.0060	אספקה ופיזור דשן כימי איטי תמס מסוג מולטיגרין של הגרעין או ש"ע בכמות של 50 גרם למ"ר/ 50 ק"ג לדונם.	מ"ר	300.00	₪2.00	₪600.00
01.41.003.0065	אספקה ופיזור דשן מסוג 18.18.18 'דשן כל' או ש"ע בכמות של 50 ק"ג לדונם	מ"ר	300.00	₪2.00	₪600.00
01.41.003.0120	אספקה ונטיעת שיחים גודל 5 מיכל נפח 6 ליטר. כולל חפירת בורות נטיעה בנפח 0.5/0.5/0.5 מ' ומילויים בקרקע מקומית, דישון וקומפוסט	יח'	500.00	₪33.00	₪16,500.00
01.41.003.0160	אספקה ונטיעת עצים ממיכל גודל 8 או מהקרקע, קוטר גזע 2 צול גובה 2.5 מ' מפותח ויפה, כולל חפירת בורות בנפח 1/1/1 מ', מילוי באדמת גן מטיב מאושר, דישון וקומפוסט וסמוכה לעץ	יח'	20.00	₪390.00	₪7,800.00
01.41.003.0170	הטמנת בצלים ופקעות לפי רשימה	יח'	500.00	₪5.00	₪2,500.00
01.41.003.0180	אספקה ושתילת גפנים בכרם. העבודה כוללת הכנת השטח, מוטות ברזל וכבלים לתימוך/ הדליית השיחים	יח'	200.00	₪100.00	₪20,000.00
	סה"כ לעבודות גיבון והסקיה - פיתוח				₪116,750.00
01.42	ריהוט חוץ				
01.42.002	ספסלים				
01.42.002.0065	ספסלי ישיבה מקורות עץ גושני וסלעי גיר טבעיים לפי פרט והנחיית המתכנן בשטח	יח'	10.00	₪3,000.00	₪30,000.00
01.42.006	פרגולות				

סעיף	תאור	יח	כמות	מחיר	סה"כ
01.42.006.0020	פרגולות מעמודי פרופיל H מתכת. כולל מסגרת מקורות מתכת בפרופיל כנ"ל. לרבות ביסוס העמודים, קורות הפלדה וחיפוי עליון בסנדוד עץ אקליפטוס על גבי קורות המתכת. הכל בהתאם לפרטים בתכניות אדריכלות ובהנחית המתכנן.	מ"ר	170.00	1,300.00 ₪	221,000.00 ₪
01.42.041	אשפתונים, מסתורי אשפה ופחים טמוני קרקע/שקועי קרקע				
01.42.041.5120	פח אשפה טמוני קרקע בנפח 5 מ"ק דגם "ברקן רחב" כדוגמת "קבוצת אלון" או ש"ע, לרבות יחידת קליטת אשפה בנפח 330 ליטר עם טריקה שקטה ומנגנון בטיחות למניעת נפילת אדם, מיכל חיצוני מבטון מזוין, מיכל פנימי ממתכת מגולוונת וכל האביזרים הנדרשים, לרבות עבודות חפירה ומילוי חוזר, הכל עד גמר מושלם לפי הנחיות היצרן. עבודות חציבה ופינוי עודפי חציבה (במידה ויידרש) ישולמו בנפרד	קומפ	1.00	59,000.00 ₪	59,000.00 ₪
01.42.042	ברזיות				
01.42.042.0305	ברזיה מבטון טרום בגמר חלק/מסותת, במידות 65/40 ס"מ ובגובה 90 ס"מ, עם 2 ברזי לחיצה ב-2 גבהים מוגנים אנטי ואנדלים, דגם "אביב" מק"ט 2611, כדוגמת "שחם אריכא" או ש"ע, בגוון אפור, לרבות ביסוס ושוחת ניקוז + בור חלחול	יח'	2.00	8,620.00 ₪	17,240.00 ₪
	סה"כ לריהוט חוץ				327,240.00 ₪
01.44	גדרות ומעקות מפרופילי פלדה				
01.44.001	גדרות ומעקות מפרפילי פלדה				
01.44.001.0010	גדר סבכה מעוצבת ממתכת פלדה מגולוונת וצבועה בתנור לפי פרט, כדוגמת הגדר שבוצעה בפארק אמות המים. גובה 120 ס"מ, כולל עיגון וביטון לראש קיר או יסודות באדמה/רצפה	מ'	180.00	395.12 ₪	71,121.60 ₪
01.44.001.0080	מאחז יד למדרגות מצינור מגולוון וצבוע בתנור כולל עמודים אנכיים כל 1.5 מ' מכס', עיגון וביטון לקרקע או חיבור לקירות לפי פרט. קוטר מאחז היד 1.5 צול/ 40 מ"מ. קוטר עמודי העגינה 2 צול	מ'	90.00	180.00 ₪	16,200.00 ₪
	סה"כ לגדרות ומעקות מפרופילי פלדה				87,321.60 ₪
01.45	מעקות הולכה והפרדה למדרכות ושטחים ציבוריים				

סעיף	תאור	יח	כמות	מחיר	סה"כ
01.45.0120	מעקה הולכה והפרדה דגם "יהל" או ש"ע בגובה 1.05 מ', עמודים מצינור 2.2/3" כל 1.6 מ', וניצבים ממוטות מרובעים מפלדה מלאה 10/10 מ"מ ובמרווח של 99 מ"מ מחוברים ל-6 פרופילים אופקיים 20/20/2 מ"מ וכותרת עליונה עשויה עיגולים דקורטיביים ממוט קוטר 10 מ"מ, לרבות יסודות בטון בודדים	מ'	50.00	₪780.00	₪39,000.00
	סה"כ למעקות הולכה והפרדה למדרכות ושטחים ציבוריים				₪39,000.00
01.51	כבישים ופיתוח				
01.51.001	עבודות הכנה ופירוק				
01.51.001.0580	ניקוי עודפי עפר, פסולת ועשבייה. הניקוי יתבצע באמצעים ידניים בלבד - חרמש מכני וכדומה. לא ייעשה שימוש בחומרי הדברה כימיים	דונם	10.00	₪1,000.00	₪10,000.00
01.51.002	עבודות עפר				
01.51.002.0030	חפירה ו/או חציבה בשטח לעומק כלשהו לפי תכנית עבודות עפר, עד 10,000 מ"ק, כולל פינוי עודפי עפר ופסולת לאתר שפיקה מאושר ובאישור המפקח. פרוק סלעים מיוחדים מהשטח לפי הנחיית המתכנן או המפקח, שמירתם בערמה בצד לעת בצוע הפיתוח במקום שירות המפקח והנחתם מחדש בשטח הגן לפי תכנית הפיתוח והנחיות המתכנן	מ"ק	500.00	₪20.00	₪10,000.00
01.51.002.0170	הידוק מבוקר של שתית חרסיתית באמצעות מכבש רגלי כבש כמפורט בסעיף 51.04.14.00 במפרט הכללי	מ"ר	1,500.00	₪2.70	₪4,050.00
01.51.003	מצעים ותשתיות				
01.51.003.0120	מצע סוג א' מהודק ב 2 שכבות בעובי 20 ס"מ כל שכבה לאחר הידוק, בהידוק מבוקר של 100% לפי מודיפייד אשטו. כולל ייצוב המצע לפי המפרט הטכני המופיע בגליון הפרטים - פרט שביל מצעים: 5% מלט לבן מעורבב במצע לפני הידוק + התזת בי ג' בונד על משטח המצע לאחר הידוק וייבוש פני השטח.	מ"ק	180.00	₪195.00	₪35,100.00
	סה"כ לכבישים ופיתוח				₪59,150.00
01.99	תוספות מיוחדות				

סעיף	תאור	יח	כמות	מחיר	סה"כ
01.99.0001	עבודות בלתי צפויות מראש (בצ"מ) יבוצעו אך ורק לאחר קבלת אישור מראש ובכתב ממזמין העבודה או מי מטעמו. לא תשולם כל תמורה עבור עבודות שבוצעו ללא אישור כאמור, והקבלן מוותר מראש על כל דרישה בגינן. התשלום עבור עבודות בצ"מ, ככל שיאושרו, ייקבע בהתאם למחירי החוזה או על בסיס ניתוח מחיר מאושר מראש.	יח'	1.00	₪300,000.00	₪300,000.00
01.99.0030	שילוט דידיקטי כולל מודל תלת מימדי של האתר לפי שכבות זמן	קומפ	1.00	₪100,000.00	₪100,000.00
	סה"כ לתוספות מיוחדות				₪400,000.00
02	חניה				
02.21	מבנים יבילים				
02.21.070	מבני שרותים יבילים קלים				
02.21.070.0510	מבנה שירותים יביל בחלוקה לשלושה אגפים נפרדים. 2 אגפים עם שני תאי שירותים ואגף שלישי לשירותי נכים, דגם "ברלין" תוצרת "היחידה" או ש"ע. עשוי ממכולה במידות חוץ 6/2.44 מ' ובמידות פנים 5.7/2.2 מ', גובה תקרת פנים 2.5 מ'. חיפוי רצפה באריחי גרניט פורצלן דרגת החלקה R-11 כנדרש בת"י 2279, קירות פנימיים עשויים מעטפת קירות גבס עם בידוד פוליסטרין 2 ס"מ F15. בין האגפים מפריד קיר עשוי מעטפת קירות גבס (12.7 מ"מ) צבוע בגוון לבן, עם בידוד צמר זכוכית 2 ס"מ, תקרה עשויה מגשי פח מגולוון, בכל תא שירותים חלון רפפה 50/50 ס"מ, לרבות רשת, סורג מתכת וגגון פח, מכלול דלת כניסה ומשקוף תוצרת 'סטנלי', בגודל 210/90 ס"מ כולל גגון להגנה מהגשם. לרבות נקודות חשמל/תקשורת, אינסטלציה, אביזרים, מסגרות ושילוט, הכל כמפורט במפרט המצורף. עבודות חפירה ובטון לביסוס המבנה ו/או הכשרת תשתית במידה ונדרש, ימדדו בנפרד.	קומפ	1.00	₪66,900.00	₪66,900.00
	סה"כ למבנים יבילים				₪66,900.00
02.40	פיתוח נופי				
02.40.053	ריצוף באבנים משתלבות				

סעיף	תאור	יח	כמות	מחיר	סה"כ
02.40.053.2479	נגיש- אבן סימון/אזהרה מוביל (עם בליטות או פסים) לאנשים כבדי ראייה (עיוורים), במידות 30/30/7 ס"מ עבור פסים מובילים ברוחב של 30 ס"מ, תוצרת "איטונג" או ש"ע, בגוון אפור. המחיר הינו למטר אורך בשורה אחת. אבן סימון במחיר יסוד 210 ₪/ מ"ר	מ'	10.00	₪168.00	₪1,680.00
02.40.054	אבני שפה וגן, אבני תיחום				
02.40.054.0270	אבן שפה מעבר פאזה 1 ס"מ דגם "חריש" במידות 20/25/50 ס"מ, לרבות יסוד ומשענת בטון, גווי אפור	מ'	15.00	₪145.00	₪2,175.00
	סה"כ לפיתוח נופי				₪3,855.00
02.51	סלילת כבישים ורחבות				
02.51.010	עבודות הכנה ופירוק				
02.51.010.0440	פירוק אבני שפה ופנויין	מ'	15.00	₪17.00	₪255.00
02.51.010.0464	פירוק ריצוף אבנים משתלבות והנחתן מחדש (שכבת חול במידה ונדרש תשולם בנפרד). המחיר הינו עבור כמות של מעל 30 מ"ר ועד 50 מ"ר	מ"ר	50.00	₪109.00	₪5,450.00
02.51.020	עבודות עפר				
02.51.020.0009	חפירה כללית בשטח לרבות העמסה, הובלה, פיזור, הידוק רגיל ופינוי עודפי חפירה מאתר העבודה לכמות של עד 5000 מ"ק	מ"ק	300.00	₪39.00	₪11,700.00
02.51.030	מצעים ותשתיות				
02.51.030.0009	מצע סוג א' לרבות פיזור והידוק מבוקר, המצע יסופק ממחצבה מאושרת. המחיר הינו לכמות של מעל 250 מ"ק ועד 500 מ"ק	מ"ק	450.00	₪190.00	₪85,500.00
02.51.040	עבודות אספלט				
02.51.040.0011	ציפוי יסוד באימולסיה ביטומנית בשיעור של 0.8- 1.2 ק"ג/מ"ר	מ"ר	1,200.00	₪2.10	₪2,520.00
02.51.040.0018	ציפוי מאחה באימולסיה ביטומנית בשיעור של 0.8- 1.2 ק"ג/מ"ר	מ"ר	1,200.00	₪2.30	₪2,760.00
02.51.040.0023	שכבה מקשרת מבטון אספלט בעובי 6 ס"מ מתערובת עם אבן דולומיט גודל מקסימלי 25 מ"מ (1"), ביטומן PG 68-10, לרבות פיזור והידוק	מ"ר	1,200.00	₪55.00	₪66,000.00

סעיף	תאור	יח	כמות	מחיר	סה"כ
02.51.040.0045	שכבה נושאת עליונה בכבישים מבטון אספלט בעובי 5 ס"מ מתערובת עם אבן דולומיט גודל מקסימלי 19 מ"מ (3/4"), ביטומן PG 68-10, לרבות פיזור והידוק	מ"ר	1,200.00	₪50.00	₪60,000.00
02.51.082	צביעה וסימון דרכים ומסלולים				
02.51.082.0458	צביעת קווי חניה ברוחב 15 ס"מ בצבע חד רכיבי לבן/צהוב מלא/מקווקו (במגרש חניה), לרבות אחריות 12 חודשים	מ'	800.00	₪6.30	₪5,040.00
02.51.082.0482	נגיש- צביעת חניית נכים במידות 300/560 ס"מ בצבע כבישים כחול (מילוי כל תא החניה) ובתוכה סמל נכים בינלאומי בצבע לבן, במידות 60/60 ס"מ, לרבות אחריות 12 חודשים	יח'	4.00	₪520.00	₪2,080.00
	סה"כ לסלילת כבישים ורחבות				₪241,305.00

סה"כ לפארק ארכיאולוגי- ביצוע 2026

סה"כ לפארק ארכיאולוגי- ביצוע 2026

₪2,437,897.30

01 פארק ארכיאולוגי כפר מר

₪312,060.00

02 חניה

₪2,749,957.30

סה"כ עלות

₪494,992.31

מע"מ בשיעור 18%

₪3,244,949.61

סה"כ כולל מע"מ